

F 100 / F 4000 - M A N U A L D E L P R O P I E T A R I O



FORD ARGENTINA S.C.A.
División Asistencia al Cliente
Sección Publicaciones Técnicas
Industria Argentina

Ford **F100/F4000**

Manual del Propietario

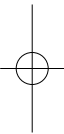
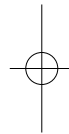
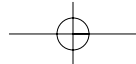



Visite nuestro sitio

en Argentina

www.ford.com.ar

E-mail: cacford@ford.com

Tel.: 0800-888-3673

en Chile

www.ford.cl

E-mail: acfordcl@ford.com

Tel.: 800-470-408

Las ilustraciones, información técnica, los datos y descripciones contenidos en esta publicación estaban aprobados en el momento de su impresión. Ford Argentina S.C.A. se reserva el derecho de cambiar modelos, equipamiento y especificaciones o de realizar modificaciones o cambios necesarios para mejorar su producto sin incurrir por ello en ninguna obligación.

Queda prohibida la reproducción total o parcial de esta publicación, así como su almacenaje o transmisión por cualquier sistema - electrónico, mecánico, fotocopiado, grabación, traducción, resumen o ampliación sin previa autorización expresa por escrito de Ford Argentina S.C.A. Lo mismo es válido para partes de este Manual y su utilización en otras publicaciones.

Ford Argentina S.C.A. no contrae responsabilidad alguna por las imprecisiones u omisiones que puedan aparecer en esta publicación, a pesar de haber tomado todas las medidas necesarias para que resulte lo más completa y fiable posible.

En este manual se describen los opcionales y niveles de equipamiento disponibles para toda la gama de modelos de este vehículo. Para su vehículo se aplican las descripciones del equipamiento instalado según la versión adquirida.

Importante: Las piezas y accesorios originales de Ford, lo mismo que los de Motorcraft, han sido especialmente diseñados para los vehículos Ford, y son, en cualquier caso, los más adecuados para su vehículo.

Nos permitimos señalar que las piezas y accesorios que no son provistos por Ford Argentina S.C.A. no han sido examinados ni aprobados; por eso, y a pesar del continuo control de productos del mercado, no podemos certificar la idoneidad ni la seguridad del uso de dichos productos, bien sea que ya estén instalados o hayan de instalarse.

Ford Argentina S.C.A. no acepta responsabilidad alguna por los daños causados por el empleo de piezas y accesorios que no sean de Ford, lo que producirá la caducidad automática de la garantía del vehículo.

Impreso en Argentina.

Editado por Ford Argentina S.C.A.
División de Asistencia al Cliente
Publicaciones Técnicas.

Contenido

Lo que debe conocer antes de conducir el vehículo

Introducción	4
Tablero de instrumentos	8
Comandos y equipamiento	21
Asientos y sistemas de seguridad	43

Puesta en marcha y conducción

Puesta en marcha	62
Conducción	67
Emergencias en el camino	88

Información y datos importantes

Mantenimiento y cuidados	108
Datos técnicos	153
Indice	163
Información para la estación de servicio	165

Introducción

FELICITACIONES

Felicitaciones por la adquisición de su nuevo Ford. Dedique tiempo a leer este Manual para familiarizarse con su contenido, ya que, cuanto más sepa y comprenda de su vehículo, mayor será el grado de seguridad, economía y satisfacción que conseguirá al conducirlo.

- Este *Manual del Propietario* lo familiarizará con el manejo de su vehículo. Contiene instrucciones para la conducción normal de cada día, así como para el cuidado general del vehículo.

 **En este manual se describen todas las opciones y variantes del modelo disponibles y, por lo tanto, puede que algunos de los accesorios descritos no sean aplicables a su propio vehículo. Además, debido a los períodos de impresión de los manuales, puede suceder que algunos elementos opcionales se describan antes de su comercialización.**

- La *Guía de Audio* contiene instrucciones de uso para el equipo de audio Ford y acompaña al radioreceptor de la unidad.
- El *Manual de Garantía y Mantenimiento*, y *Guía de Concesionarios* informa sobre los diversos programas de la Garantía Ford y del Programa de Mantenimiento Ford.

El mantenimiento periódico del vehículo permite conservar sus condiciones óptimas de funcionamiento y su valor de reventa. Existe una Red de Concesionarios autorizados Ford, que ponen a su servicio toda su experiencia técnica y profesional, y que podrá consultarlos en la guía, que por localidad, se incluye en este fascículo.

Su personal, especialmente instruido, es el más capacitado para realizar un correcto mantenimiento de su vehículo. Disponen asimismo de una amplia gama de herramientas y equipo técnico altamente especializados, expresamente diseñados para el mantenimiento de los vehículos Ford. Su Concesionario Ford, tanto en el propio país como en el extranjero, es proveedor garantizado de piezas y accesorios originales y autorizados de Ford y Motorcraft.

 **Si vende su vehículo, no olvide entregar el presente *Manual del Propietario* al futuro comprador. Es parte integrante del vehículo.**

Introducción

PARA SU SEGURIDAD Y LA PROTECCION DEL MEDIO AMBIENTE

Símbolos de aviso en este Manual

¿Cómo puede usted reducir los riesgos de sufrir lesiones personales y evitar posibles daños a otras personas, a su vehículo y a su equipo? En este Manual, las respuestas a tales preguntas vienen dadas mediante comentarios resaltados con el símbolo de un triángulo de aviso. Estos comentarios deben leerse y observarse.

Símbolos de aviso en su vehículo

 Cuando vea este símbolo, es absolutamente necesario que consulte el apartado correspondiente de este Manual antes de tocar o intentar llevar a cabo ajustes de cualquier clase.

Símbolos de alta tensión en su vehículo

 Este símbolo, un triángulo con una flecha electrificada y un libro abierto, señala las piezas de encendido sometidas a alta tensión. Nunca deben tocarse mientras el motor estuviera en marcha y el encendido conectado.

Protección del medio ambiente

La protección del medio ambiente es algo que nos concierne a todos. Un manejo correcto del vehículo y la disposición de los productos de limpieza y lubricantes usados según la legislación vigente, suponen un paso adelante significativo en este sentido. En este Manual, la información relacionada con el medio ambiente va acompañada del símbolo del árbol.

 **Toda la información contenida en este manual estaba vigente en el momento de su impresión. Ford Argentina S.C.A. en su intención permanente de mejorar sus productos, se reserva el derecho de cambiar modelos, especificaciones o diseños sin necesidad de previo aviso, sin que ello implique obligación de su parte o de sus Concesionarios.**

Introducción

ELEMENTOS DE PROTECCIÓN PARA UNA CONDUCCIÓN MÁS SEGURA

Aunque es imposible eliminar completamente los accidentes de tránsito, sí pueden reducirse mediante modernos medios técnicos.

Así, por ejemplo, además de disponer de zonas amortiguadoras para impactos delanteros y traseros, su vehículo cuenta con **áreas de protección contra impactos laterales** en las puertas laterales para proporcionar una mayor protección en el caso de una colisión lateral.

El **sistema de sujeción de seguridad con airbag (s)** contribuye a protegerlo en el caso de un choque frontal. Los **asientos de seguridad** ayudan a impedir que el ocupante se deslice por debajo del cinturón. Estos elementos han sido diseñados para reducir el riesgo de lesiones.

Contribuya a que no deban utilizarse estos elementos de protección conduciendo siempre con prudencia y atención.



Recomendamos que lea la sección Airbag. El uso indebido del airbag puede ocasionar lesiones.



No se deben instalar nunca asientos para niños o bebés mirando hacia atrás delante de un airbag en el lado del acompañante.

PRIMEROS RODAJES

No existe ninguna norma en particular para el rodaje de su vehículo. Simplemente evite conducir demasiado rápido durante los primeros 1.500 kilómetros. Varíe de velocidad con frecuencia y no fuerce el motor. Esto es necesario para que las piezas móviles puedan “asentarse”.

En lo posible, evite el empleo a fondo de los frenos durante los primeros 150 kilómetros en conducción urbana y durante los primeros 1.500 kilómetros en autopista o ruta.

A partir de los 1.500 kilómetros podrá aumentar gradualmente las prestaciones de su vehículo, hasta llegar a las velocidades máximas permitidas.



Evite acelerar excesivamente el motor. Esto contribuye a cuidarlo, a reducir el consumo de combustible, a disminuir su nivel de ruido y a reducir la contaminación ambiental.

Le deseamos una conducción segura y agradable con su vehículo Ford.

Introducción

SEGURIDAD POR MEDIO DE CONTROLES ELECTRÓNICOS

Para su seguridad, el vehículo está equipado con sofisticados controles electrónicos.

 La utilización de cualquier otro dispositivo electrónico (por ejemplo un teléfono móvil sin antena exterior) puede crear campos electromagnéticos que pueden interferir negativamente en el funcionamiento de los controles electrónicos del vehículo. Por eso, siga las instrucciones del fabricante de dicho dispositivo.

Tablero de instrumentos

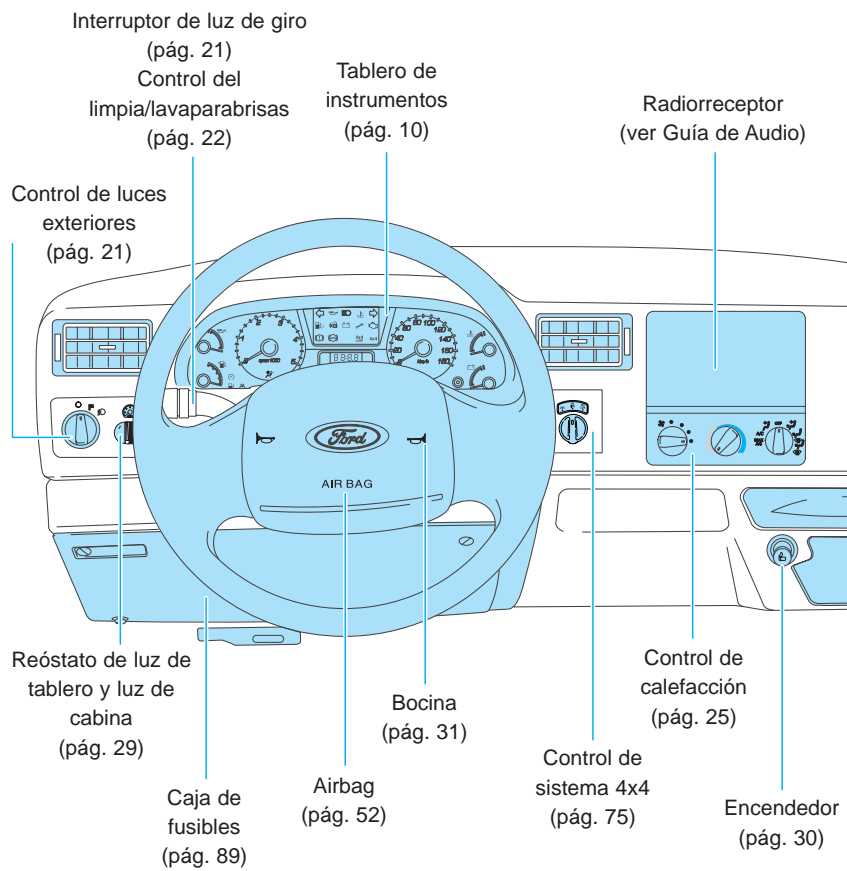

* Versión correspondiente a modelo F100 XLT 4x4.

Tablero de instrumentos

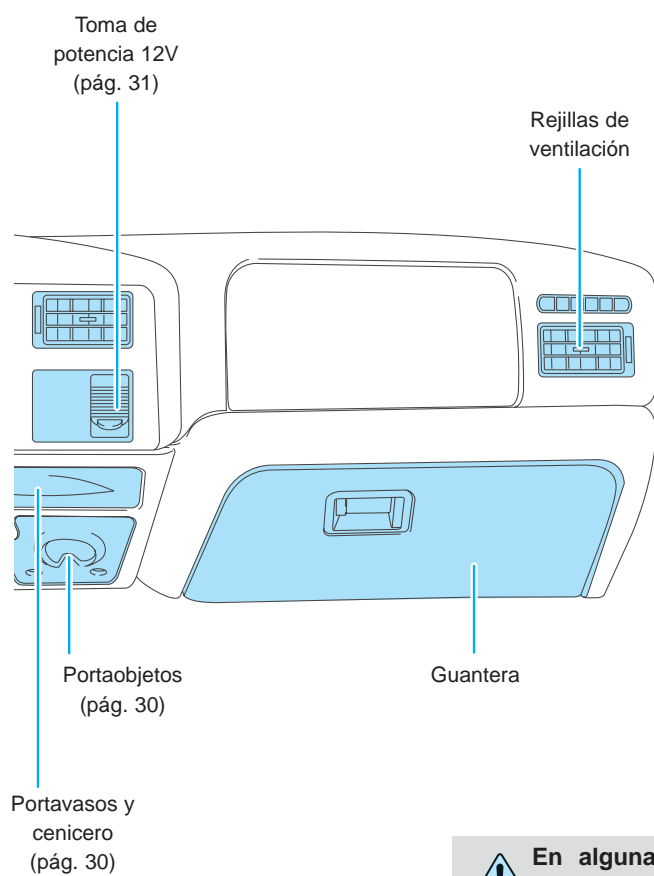

! En algunas variantes del modelo, la apariencia y disposición de algunos elementos puede ser diferente a las mostradas aquí. De cualquier forma, la indicación de páginas sigue siendo válida.

Tablero de instrumentos

Luz indicadora del sistema de inmovilización del motor

Al conectar el encendido, esta luz se encenderá indicando el funcionamiento correcto del sistema. Para mayor información, consulte la sección *Sistema de inmovilización del motor* en la sección *Comandos y equipamiento*.

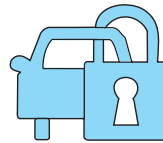

Luz de advertencia de mantenimiento del motor

Se enciende brevemente cuando la llave de encendido se coloca en contacto (posición **4**), indicando que el sistema está operativo.

Se enciende con el motor en funcionamiento, indica que existe algún problema que debe ser revisado, lleve el vehículo inmediatamente para su reparación a un Concesionario Ford.



Luz de advertencia del sistema de freno/freno de estacionamiento

Se enciende brevemente cuando la llave de encendido se coloca en contacto (posición **4**), indicando que el sistema está operativo. Debe apagarse tan pronto como arranca el motor.

También se enciende cuando el freno de estacionamiento se encuentra aplicado. Si la luz permanece encendida después de liberar el freno de estacionamiento indica bajo nivel del líquido de freno ó que hay una anomalía en el sistema de freno.



! Reabastecer inmediatamente el depósito con líquido de freno hasta la marca MAX y hacer verificar lo antes posible el sistema de freno en un Concesionario Ford.

Tablero de instrumentos

Luz de advertencia del sistema antibloqueo de freno (ABS) (si está equipado)

Se enciende brevemente cuando la llave de encendido se coloca en contacto (posición **4**), indicando que el sistema está operativo. Debe apagarse tan pronto como arranca el motor.

Si la luz permanece encendida con el vehículo en movimiento indica que el mismo está en condiciones de frenar, pero sin la aplicación del sistema ABS de antibloqueo de las ruedas. Concorre inmediatamente a un Concesionario Ford para que verifique el sistema.

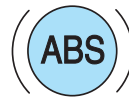

Luz indicadora de tracción en las cuatro ruedas: "BAJA" (si está equipado)

Se enciende al activar la tracción baja (gran reducción en los engranajes) en las cuatro ruedas.



Luz indicadora de tracción en las cuatro ruedas: "ALTA" (si está equipado)

Se enciende al activar la tracción alta (poca reducción en los engranajes) en las cuatro ruedas.



Tablero de instrumentos

Luz de advertencia del motor

Se enciende brevemente cuando la llave de encendido se coloca en contacto (posición **4**), indicando que el sistema está operativo. Si se enciende con el vehículo en movimiento, lleve el vehículo a un concesionario Ford para revisión.

Si titila con el vehículo en movimiento, reduzca la velocidad inmediatamente. Si continúa titilando, evite aceleraciones bruscas y lleve el vehículo a un Concesionario Ford para revisión.



 **El uso continuo del vehículo en esta condición podrá comprometer el consumo de combustible, el desempeño de este, y la durabilidad de del motor y sus componentes.**

Luz indicadora de giro

Se enciende cuando es accionado el indicador direccional hacia la izquierda o hacia la derecha, o cuando las luces de advertencia (balizas) son conectadas. Si uno o ambos indicadores se iluminaran continuamente o destellaran más rápidamente, verifique si hay alguna lámpara del indicador de giro quemada. Consulte *Sustitución de las luces exteriores*, en la sección *Mantenimiento y cuidados*.

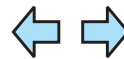

Indicador de luces altas

Se ilumina al conectar los faros de luces altas.



Tablero de instrumentos

Luz de advertencia de agua en el combustible (si está equipado)

Se enciende brevemente cuando la llave de encendido se coloca en contacto (posición **4**), indicando que el sistema está operativo, y cuando en el filtro separador de agua se haya acumulado una cantidad significativa de agua.

Durante la carga de combustible diesel es posible el ingreso de gasoil contaminado con agua en el tanque de combustible. El sistema de su vehículo está equipado con un filtro de combustible con separador de agua. La luz del indicador de “agua en el sistema de combustible” se encenderá cuando en el filtro separador se haya acumulado una cantidad.



Luz de advertencia del sistema de carga

Se enciende brevemente cuando la llave de encendido se coloca en contacto (posición **4**), indicando que el sistema está operativo. Debe apagarse tan pronto como arranca el motor.

Si no se apaga o se enciende durante la marcha, desconecte todo el equipo eléctrico innecesario y diríjase inmediatamente al Concesionario Ford más próximo, el sistema de carga de la batería no está reponiendo correctamente y requiere una revisión.

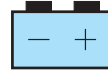

Luz indicador de puerta abierta

Se enciende cuando alguna puerta se encuentra abierta o mal cerrada.

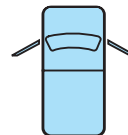

Tablero de instrumentos

Luz de advertencia de temperatura

Se enciende brevemente cuando la llave de encendido se coloca en contacto (posición **4**), indicando que el sistema está operativo, debe apagarse tan pronto como arranca el motor. Si se enciende con el vehículo en movimiento, el motor está recalentando. Deténgalo inmediatamente y desconecte el encendido. Espere a que descienda la temperatura, complete el nivel del líquido de enfriamiento.

Si el motor vuelve a sobrecalentarse, concurra a un Concesionario Ford.

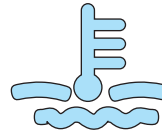

! Nunca retire la tapa del depósito recuperador del líquido de enfriamiento mientras el motor estuviese caliente. No ponga el motor en marcha sin haber solucionado el inconveniente.

Luz de advertencia de la presión de aceite del motor

Se enciende brevemente cuando la llave de encendido se coloca en contacto (posición **4**), indicando que el sistema está operativo. Debe apagarse tan pronto como arranca el motor.

Si continúa encendida la luz después de arrancar el motor o se enciende durante la marcha, detenga el vehículo inmediatamente, desconecte el motor y compruebe el nivel de aceite del mismo.

Complete inmediatamente si el nivel está bajo. Para mayor información sobre el aceite a utilizar, diríjase a Aceite del motor en la sección *Mantenimiento y cuidados* del presente manual.



! Si el nivel de aceite es incorrecto, suspenda la marcha y concurra a un Concesionario Ford para que examine el motor.

Tablero de instrumentos

Luz de indicadora del tacógrafo (si está equipado)

Se enciende para indicar la existencia de un mensaje en el tacógrafo, consulte *Tacógrafo diario/semanal* en esta sección del manual. Para más información, consulte el manual de instrucciones de ese equipo.



Aviso sonoro de advertencia suplementario del sistema de seguridad (SRS) Airbag (si está equipado)

Para informaciones sobre el aviso sonoro de advertencia SRS, consulte la sección *Asientos y sistemas de seguridad*.

Aviso sonoro de advertencia de la llave de encendido colocada (si está equipado)

Suena cuando la llave es introducida en el encendido en las posiciones OFF/LOCK o ACC y la puerta del conductor es abierta.

Aviso sonoro de advertencia de los faros encendidos (si está equipado)

Suena cuando los faros o las luces de estacionamiento estuviesen conectados, y la llave de encendido en una de sus posiciones, pero con el motor apagado y la puerta del conductor es abierta.

Si la llave no estuviese en el encendido, la frecuencia será el doble que en el caso anterior.

Tablero de instrumentos

INDICADORES

Indicador del nivel de combustible

Indica el nivel aproximado de combustible existente en el tanque con la llave de encendido en la posición **4**.

La indicación podrá variar ligeramente con el vehículo en movimiento.

Si la luz de advertencia de bajo nivel de combustible se enciende, el nivel de combustible está dentro de la reserva. Reabastezca tan pronto como sea posible. La cantidad de combustible cargada puede ser menor que la capacidad especificada del depósito, ya que siempre queda algo de combustible en el tanque.

Siempre mantenga la llave de encendido desconectada cuando proceda a reabastecer el vehículo.

La flecha ubicada al lado del ícono del surtidor indica el lado del vehículo en el que está ubicada la tapa de carga de combustible.

No calcule el consume de combustible del vehículo en base a lo mostrado por este indicador. Un cálculo más preciso se puede obtener dividiendo el kilometraje recorrido por la cantidad de combustible consumida entre dos tanques llenos.

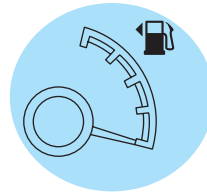

Tablero de instrumentos

Indicador de temperatura

Indica la temperatura del líquido de enfriamiento del motor, solamente funciona con la llave de encendido en la posición **4**. Debe situarse dentro de la zona intermedia del rango luego de algunos minutos de funcionamiento del motor. La aguja podrá aproximarse a la zona superior cuando el vehículo es muy exigido, volviendo a la zona intermedia cuando cesa la sobrecarga.

Si la aguja se mantuviera en la zona superior, detenga el vehículo en lugar seguro y pare el motor. Espere hasta que el motor se enfríe, verifique el nivel del líquido de enfriamiento y si es necesario complételo. Consulte la sección *Datos Técnicos* para obtener la especificación del líquido de enfriamiento.

Si el motor vuelve a sobrecalentar, deténgalo y recurra a un Concesionario Ford.

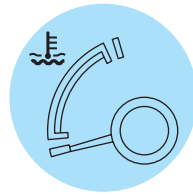

! **Nunca retire la tapa del depósito de recuperación del líquido de enfriamiento mientras el motor estuviese caliente. No haga funcionar el motor sin haber solucionado el problema de calentamiento.**

Tablero de instrumentos

Tacómetro

El tacómetro indica la velocidad de giro del motor en revoluciones por minuto.

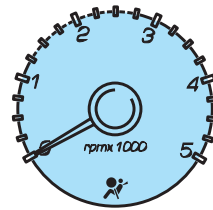

Velocímetro

El velocímetro indica la velocidad instantánea del vehículo en todo momento en que el mismo está en movimiento.

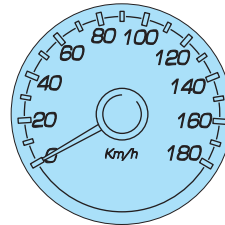

Odómetro total y parcial

- Total: Registra el kilometraje total del vehículo.
- Parcial: Registra el kilometraje de recorridos individuales. Para ponerlo en cero presione el botón por 2 segundos.

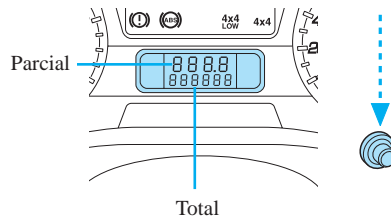

Indicador de carga de la batería

Indica la tensión de la batería cuando el encendido está conectado. Si la aguja del indicador no se encuentra en el centro del mismo, lleve el vehículo inmediatamente a un Concesionario Ford para que verifique el sistema eléctrico.

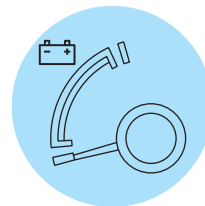

Tablero de instrumentos

Indicador de presión de aceite del motor

Indica la presión de aceite del motor, cuando el motor está en marcha. La aguja del indicador debe permanecer dentro de la zona central del mismo. Si la aguja indica baja presión, estacione el vehículo en un lugar seguro, y apague el motor inmediatamente. Verifique el nivel de aceite del mismo, complételo si fuera necesario, conforme a lo indicado en la sección *Mantenimiento y cuidados*, del presente manual. Si el nivel es correcto, contacte de inmediato a un Concesionario Ford para que repare el vehículo.

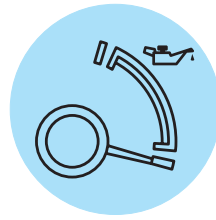

Tacógrafo diario/semanal (si está equipado)

Está localizado detrás del asiento del conductor, y se accede rebatiendo el mismo.

El tacógrafo es un instrumento auxiliar que registra gráficamente, entre otras informaciones, la velocidad del vehículo mientras el mismo permanece en movimiento. Los discos de control del tacógrafo deben ser sustituidos al término del período preestablecido de acuerdo con el tipo de instrumento, es decir, cada 24 horas para los tacógrafos diarios y cada 7 días para los tacógrafos semanales.

Para mayor detalle de esta operación y del funcionamiento, consulte el manual de instrucciones de ese equipo.

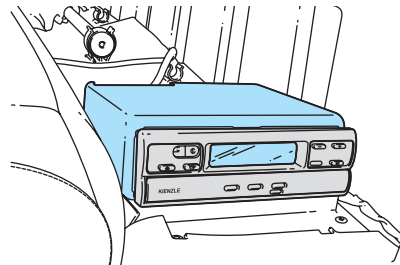

Comandos y equipamiento

LUCES EXTERIORES

Interruptor de luz baja y de posición

Gire el interruptor de las luces hacia la primera posición para conectar las luces de posición solamente.

Gírelo hacia la segunda posición para conectar también la luz baja de los faros principales.

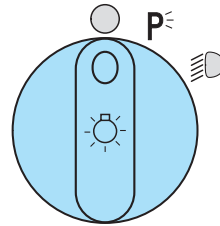

Luces altas

Empuje la palanca hacia adelante para accionarlos.

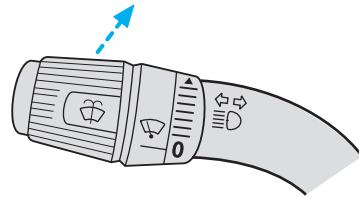

Destellador de faro de luces altas (guiñada)

Tire de la palanca en su dirección para accionar y suelte para desactivar.

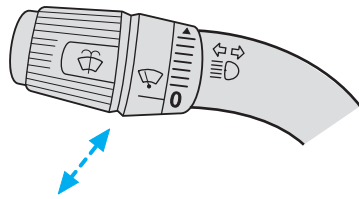

Luces de giro

- Empuje hacia abajo para accionar el indicador direccional hacia la izquierda.
- Empuje hacia arriba para accionar el indicador direccional hacia la derecha.

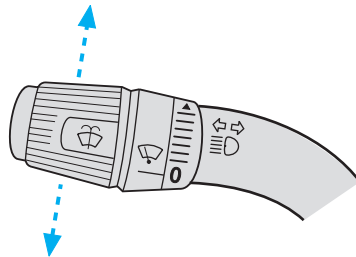

Comandos y equipamiento

Luces de emergencias (balizas)

Para activar y desactivar las luces de emergencias (balizas) del vehículo, se debe presionar el botón correspondiente, ubicado en la parte superior de la columna de dirección, entre el tablero de instrumentos y el volante del vehículo. Para más información diríjase a *Interruptor de Luces de Emergencia* de la sección *Emergencias en el Camino*, del presente manual.

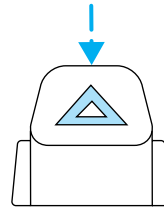

CONTROLES DEL LIMPIA/LAVAPARABRISAS

Gire el control del limpiaparabrisas hacia la posición de alta o baja velocidad.

Las barras de diferente largo se refieren al ajuste de la intermitencia. Cuando está en esa posición, gire el control hacia arriba para intervalos más rápidos, y hacia abajo para intervalos más lentos, según la necesidad.

Presione el control en la extremidad de la palanca para accionar el lavaparabrisas. Presione y sujete para obtener un ciclo de lavado más largo. El lavaparabrisas se desconectará automáticamente después de diez segundos de uso continuo.

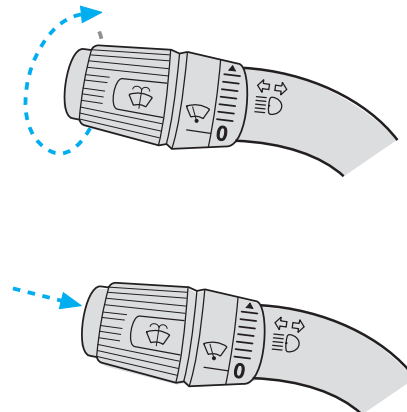

⚠ No pulse el control cuando el depósito de agua del lavaparabrisas estuviese vacío. Puede dañar la bomba impulsora.

Comandos y equipamiento

SISTEMA DE CONTROL DE CALEFACCIÓN Y VENTILACIÓN

Control de velocidad del ventilador

Controla el volumen de aire circulante en el vehículo.

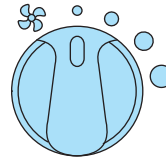

Perilla de control de temperatura

Controla la temperatura del flujo de aire dentro del vehículo. El aire no puede ser enfriado por debajo de la temperatura del aire externo.





Selector de control del flujo

Controla la dirección del flujo de aire existente en el interior del vehículo.

 Distribuye el aire exterior a través de los difusores del tablero de instrumentos.

OFF El ingreso de aire exterior es cancelado y el ventilador no funcionará.

 Distribuye el aire exterior a través de los difusores del tablero de instrumentos y de los conductos en el piso.

 Permite el calentamiento máximo. Distribuye el aire exterior a través de los conductos en el piso.

 Distribuye el aire exterior a través de los conductos en el piso y los conductos del desempañador del parabrisas.

 Distribuye el aire exterior a través de los conductos del desempañador del parabrisas. Debe ser usado para desempañar el parabrisas.

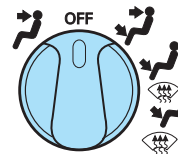

Comandos y equipamiento

Sugerencias para su utilización

- En clima húmedo, seleccione la posición  antes de conducir. Esto evitará el empañamiento del parabrisas. Después de algunos minutos, seleccione cualquier posición deseada.
- Para evitar la acumulación de humedad dentro del vehículo, no conduzca con el sistema de control climático en la posición **OFF**.
- Retire las hojas del área de admisión de aire (en la parte inferior del parabrisas, debajo de la parte trasera del capó).
- Evite colocar objetos sobre el tablero de instrumentos, pero cuando lo haga, tome la precaución de no colocarlos sobre las salidas del desempañador. Los objetos pueden obstruir el flujo de aire y reducir la visibilidad por el parabrisas, como también podrán caer a través de las salidas del desempañador y obstruir el flujo de aire, dañando posiblemente el sistema de control climático del calefactor.

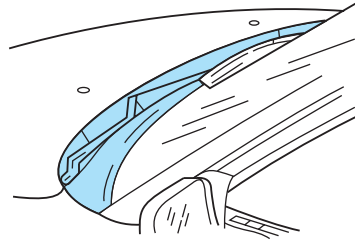

Comandos y equipamiento

SISTEMA DE CONTROL DE CALEFACCIÓN Y AIRE ACONDICIONADO (si está equipado)

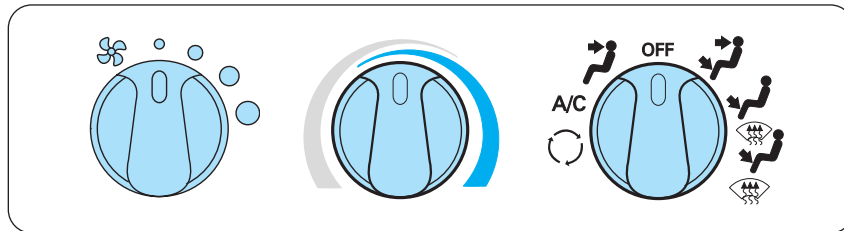

Control de velocidad del ventilador

Controla el volumen de aire que circula en la parte interna del vehículo.

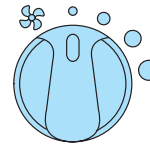



Perilla de control de temperatura

Controla la temperatura del flujo de aire en la parte interior del vehículo.









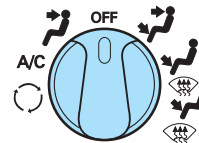

Selector de control de flujo

Controla la dirección del flujo de aire en la parte interna del vehículo.

El compresor de aire acondicionado funciona en todos los modos, excepto en las posiciones  y . El aire acondicionado solamente funcionará si la temperatura exterior estuviese por encima de 10°C.



Comandos y equipamiento

-  Utiliza el aire recirculado para enfriar el vehículo.  es más ruidoso que **A/C** aunque es más económico y enfría la parte interna del vehículo más rápidamente. El flujo de aire pasa por los difusores del tablero de instrumentos. Este modo puede también ser utilizado para evitar olores indeseables provenientes del exterior.
- A/C** Utiliza el aire exterior para enfriar el vehículo. Es menos ruidoso que , pero no tan económico. El flujo de aire es dirigido a los difusores del tablero de instrumentos.
-  Distribuye el aire exterior a través de los difusores del tablero de instrumentos. El aire no será enfriado por debajo de la temperatura exterior, pues el aire acondicionado no funciona en este modo.
- OFF** El flujo de aire exterior es cortado y el ventilador no funciona. Utilice este modo solamente por períodos cortos de tiempo, para evitar olores indeseables en el interior del vehículo provenientes del exterior.
-  Permite el calentamiento máximo, distribuyendo el aire exterior a través de los conductos en el piso. El aire no será enfriado por debajo de la temperatura exterior, pues el aire acondicionado no funcionará en esta posición.
-  Distribuye el aire exterior a través de los difusores del tablero de instrumentos y de los conductos en el piso. El sistema de calefacción y de aire acondicionado funcionan en este modo para aumentar el confort, para cualquier posición del control de temperatura. El aire distribuido a través de los conductos en el piso estará ligeramente más caliente que el aire enviado a los difusores del tablero de instrumentos.
-  Distribuye el aire exterior a través de los conductos del desempañador del parabrisas y del piso. Para mayor confort, el aire distribuido a través de los conductos en el piso está más caliente que el aire enviado a los difusores del tablero de instrumentos. Si la temperatura estuviese por encima de 10°C, el aire acondicionado retira la humedad del aire para evitar empañamiento.
-  Distribuye el aire exterior a través de los conductos del desempañador del parabrisas. Puede ser usado para eliminar áreas de empañamiento del parabrisas (si la temperatura estuviese por encima de 10°C, el uso combinado del aire acondicionado retirará la humedad del aire para evitar empañamiento).

Comandos y equipamiento

Una vez que el aire acondicionado extrae una cantidad considerable de humedad del aire durante el funcionamiento, es normal que haya gotas de agua en el piso, bajo el drenaje del aire acondicionado, en cuanto el sistema estuviese funcionando o después de haber detenido el vehículo. En condiciones normales, el sistema de control climático del vehículo puede ser dejado en cualquier posición excepto  u **OFF**, cuando el vehículo estuviese detenido. Esto permite que el vehículo “respire” a través del conducto de entrada de aire exterior.

Sugerencias de utilización

- En clima húmedo, seleccione la posición  antes de conducir. Esto evitará el empañamiento del parabrisas. Después de algunos minutos, seleccione cualquier posición deseada.
- Para evitar la acumulación de aire viciado en el interior del vehículo, no conduzca con el sistema de control climático en la posición **OFF**.
- Retire las hojas del área de admisión de aire (en la parte inferior del parabrisas, bajo el capó).
- Para evitar la acumulación de humedad en el sistema de aire acondicionado, acostúmbrese a desconectarlo y dejar conectada la ventilación algunos minutos antes de detener el motor.
- Si el vehículo fue estacionado con todas las ventanillas cerradas en clima de alta temperatura, el aire acondicionado será más eficiente y rápido si el vehículo fuese conducido por dos o tres minutos con las ventanillas abiertas. Esto forzará la salida de la mayor parte del aire caliente y viciado. Luego, conecte el aire acondicionado en la posición de costumbre.
- Cuando se coloquen objetos sobre el tablero de instrumentos, tome la precaución de no hacerlo sobre las salidas del desempañador. Los objetos pueden obstruir el flujo de aire y reducir la visibilidad por el parabrisas. Además de eso, los objetos pueden caer a través de las salidas del desempañador y obstruir el flujo de aire, y, posiblemente, dañar el sistema de control climático.
- Cuando el aire acondicionado es accionado, parte de la potencia del motor es utilizada para mantener el sistema operando. En determinadas situaciones, el sistema electrónico del vehículo puede desconectar el aire acondicionado por algunos segundos, manteniendo la luz del interruptor encendida. De este modo, es posible proporcionar al conductor mayor respuesta del motor en situaciones de aceleración o sobrepaso, sin perder el confort térmico en el interior.

Comandos y equipamiento

POSICIONES DE LA LLAVE DE ENCENDIDO

1. ACCESORIOS (ACC) - permite que los accesorios eléctricos, tales como el radioreceptor, funcionen aún cuando el motor no estuviere en marcha.
2. BLOQUEO (LOCK) - bloquea el volante de la dirección y permite la extracción de la llave.
3. DESCONECTADO (OFF) - desconecta el motor y todos los accesorios sin bloquear el volante de la dirección.
4. CONECTADO (ON) - todos los circuitos eléctricos están operacionales. Las luces de advertencia se encienden. Es la posición de la llave durante la conducción.
5. ARRANQUE (RUN) - permite dar arranque al motor. Suelte la llave en cuanto el motor funcione por sus medios.

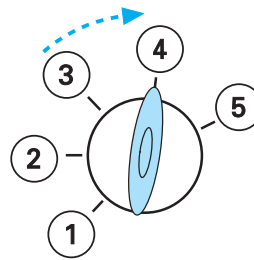

Extracción de la llave de encendido

- Gire la llave de encendido hasta su límite.
- Empuje hacia adelante la perilla de liberación, gire la llave en su dirección y extráigala.

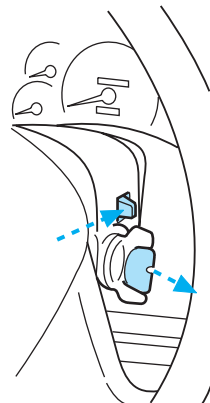

Comandos y equipamiento

CONTROL DE LA INTENSIDAD LUMINOSA DEL TABLERO (si está equipado)

Utilizado para reducir la intensidad luminosa del tablero de instrumentos durante el funcionamiento de los faros y de las luces de estacionamiento.

- Gire hacia arriba para aumentar la intensidad.
- Gire hacia abajo para disminuir la intensidad.
- Gire totalmente hacia arriba para encender la luz interior.

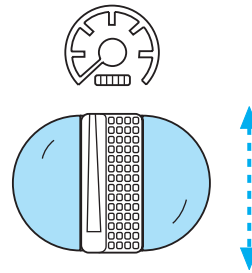

CONTROL DE CONEXIÓN DEL SISTEMA 4X4 (si está equipado)

Este control opera el sistema 4x4 del vehículo. Diríjase a *Sistema de tracción en cuatro ruedas* en la sección *Conducción* de este manual para mayor información.

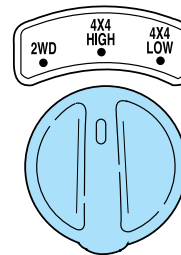

AJUSTE DE LA POSICIÓN DEL VOLANTE (si está equipado)

Tire del control de la columna hacia usted para destrabar el mecanismo y permitir levantar o bajar el volante de dirección. Sujete el control mientras regula el volante a la posición deseada; luego suelte el control para bloquear el volante de dirección en la posición deseada.

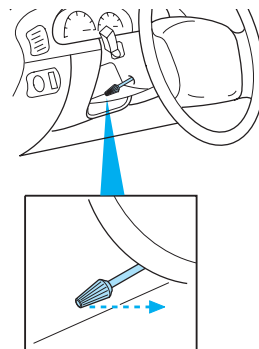

⚠ Nunca regule el volante de dirección con el vehículo en movimiento.

Comandos y equipamiento

ENCENDEDOR DE CIGARRILLOS

 Para evitar averías no se debe mantener el encendedor presionado. Como precaución debe retirarse el encendedor siempre que deje niños solos en el vehículo, ya que produce y mantiene altas temperaturas.

Para accionarlo, presiónelo en su alojamiento hasta que quede retenido en el fondo. Volverá a su posición inicial cuando alcance su temperatura de utilización. Retírelo hacia afuera de su alojamiento.

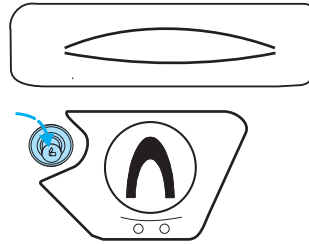

PORTAVASOS Y CENICERO (si está equipado)

Para utilizarlo abrirlo completamente.

Dos soportes portavasos se desplegarán a ambos lados, ubicándose el cenicero en la zona central.

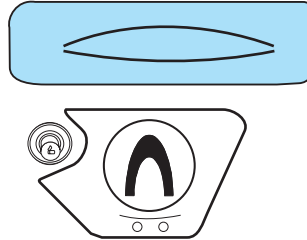

PORTAOBJETOS

Se encuentra ubicado debajo del cenicero.

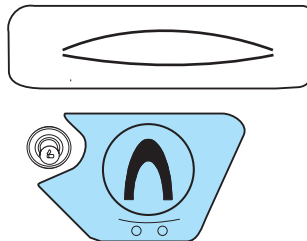

Comandos y equipamiento

TOMA DE CORRIENTE 12V

Está localizada en el panel de instrumentos. Puede ser usada para conectar una corriente máxima de 20A. No utilice el encendedor de cigarrillos para este fin. Evite el uso de corriente por períodos prolongados con el motor desconectado, ya que podrá descargar la batería del vehículo.

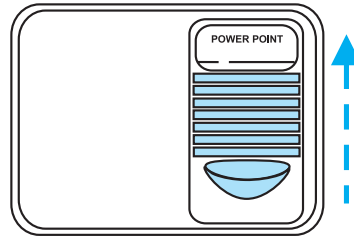

BOCINA

Presionar la zona acolchada próxima al borde del volante, en el área denotada con el ideograma.

Úsela sólo en caso de emergencia. Recuerde que los ruidos también son perturbadores del medio ambiente.

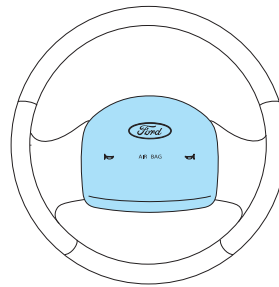

Comandos y equipamiento

LEVANTA CRISTALES ELÉCTRICOS (si está equipado)

Presione y mantenga presionadas las teclas para abrir y cerrar los cristales.

- Presione la parte superior de la tecla para cerrar.

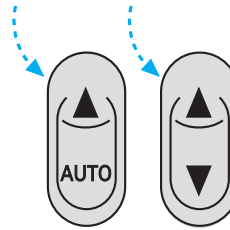

- Presione la parte inferior de la tecla para abrir.

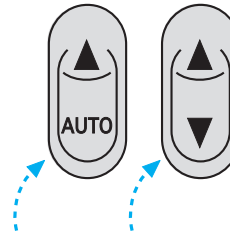

Tecla de un toque

- Presione AUTO completamente hacia abajo y suelte rápidamente. El cristal se abrirá totalmente. Presione nuevamente para desactivar el funcionamiento y detener el descenso del cristal.

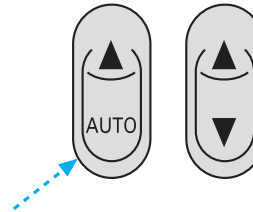

Tiempo de cortesía en el accionamiento de los accesorios (si está equipado)

Con el tiempo de retardo de los accesorios, las teclas de los cristales pueden ser utilizadas por un tiempo de hasta diez minutos después que la llave de encendido hubiese sido girada hacia la posición **OFF** o hasta la apertura de cualquier puerta.

Comandos y equipamiento

Interruptor de seguridad para los vidrios traseros de accionamiento eléctrico (si está equipado)

Un interruptor adicional en la puerta del conductor desactiva los interruptores de los vidrios traseros, incluida su iluminación.

Esto es recomendado cuando hubiese niños en el asiento trasero.

En la condición de trabados (el botón de seguridad está liberado), los vidrios traseros sólo pueden ser accionados por medio del interruptor correspondiente de la puerta del conductor.



Traba de seguridad para niños en las puertas traseras

Con la puerta abierta, desplace el comando hacia arriba para accionar la traba de seguridad.

La puerta así trabada solamente podrá ser abierta desde el exterior.

Para liberar la traba para niños, desplace el comando hacia abajo.

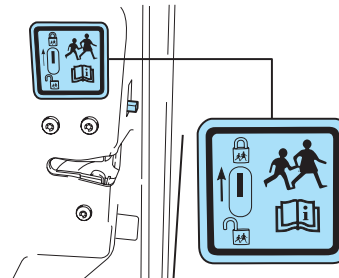

Traba eléctrica de puertas (si está equipado)

Presione U para desbloquear todas las puertas y L para bloquearlas.

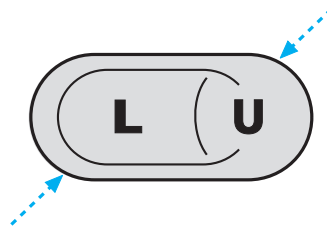

Comandos y equipamiento

ESPEJOS

Espejos retrovisores eléctricos (si está equipado)

La llave de encendido debe estar en la posición ACCESORIOS o CONECTADO para poder regular los espejos retrovisores externos eléctricos.

Para regular los espejos:

1. Seleccione L para regular el espejo del lado izquierdo y R para regular el espejo derecho.
2. Mueva el control en la dirección que desea posicionar el espejo.
3. Vuelva el selector hacia la posición central, para bloquear los espejos retrovisores en la posición deseada.

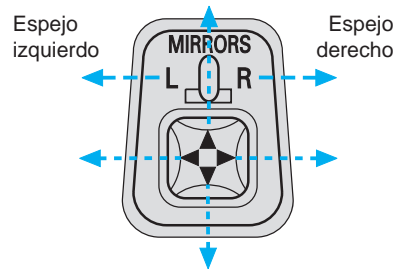

Espejos retrovisores basculantes

Gire los espejos retrovisores exteriores con cuidado hacia adentro cuando deba desplazar el vehículo en un espacio angosto, como un lavadero automático o un estacionamiento de ancho reducido.

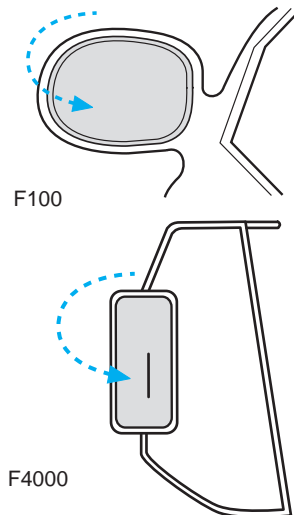

Comandos y equipamiento

APERTURA DE PUERTAS A DISTANCIA (si está equipado)

El sistema de cierre por control remoto permite que todas las puertas sean bloqueadas o desbloqueadas sin necesidad de utilizar la llave.

Los dispositivos de cierre y apertura por control remoto solamente operan con la llave de encendido en la posición DESCONECTADO.

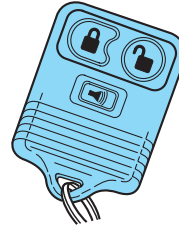

Desbloqueo de las puertas

Presione este control para desbloquear la puerta del conductor. Las luces interiores se encenderán.

Presione nuevamente este control, para desbloquear todas las puertas.

- Vehículos 4x4: la bocina sonará y las luces de posición destellarán para indicar el desbloqueo de las puertas.

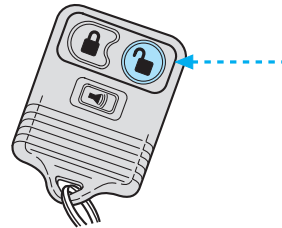

Bloqueo de las puertas

Presione este control para bloquear todas las puertas.



Para comprobar si todas las puertas están cerradas y bloqueadas, presione una segunda vez el control dentro de los cinco segundos. Las puertas se bloquearán nuevamente, la bocina sonará y las luces de posición destellarán para indicar la aplicación del cierre.

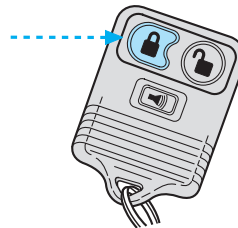

- Vehículos 4x2: si cualquiera de las puertas estuviese abierta, la bocina emitirá dos sonidos cortos, indicando que debe cerrar correctamente alguna de las puertas del vehículo.



Comandos y equipamiento

Alarma sonora de pánico

- Vehículos 4x2: presione el botón  para activar la alarma.
- Vehículos 4x4: presione simultáneamente los botones  y  para activar la alarma.

Para desactivar el aviso sonoro de pánico, presione nuevamente el botón  (vehículo 4x2), o los botones  y  (vehículos 4x4); o gire la llave de ignición a la posición ACCESORIO o CONECTADO.

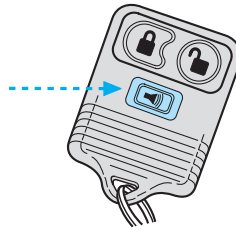

Sustitución de la batería

El transmisor es alimentado por una batería de litio de tres voltios, del tipo moneda, modelo CR2032 o equivalente. La zona típica de operación permite su funcionamiento a una distancia de hasta 10 metros del vehículo. Una disminución en la distancia de operación puede ser causada por:

- batería descargada debido al tiempo de uso;
- condiciones climáticas;
- proximidades de torres de radio;
- estructuras metálicas alrededor del vehículo;
- otros vehículos estacionados próximo al vehículo.

Comandos y equipamiento

Para sustituir la batería:

1. Gire una moneda fina entre las dos mitades del transmisor, próximo al llavero.



No separe la parte delantera del transmisor, ya que podrá dañarlo.

2. Coloque el lado positivo (+) de la batería nueva en la misma posición. Consulte el diagrama indicado en la parte interna de la unidad transmisora.
3. Presione ambas mitades para unir las.

Luz de cortesía

Las luces interiores se encienden cuando el sistema de cierre/apertura por control remoto fuese utilizado para desbloquear la(s) puerta(s).

El sistema es automáticamente desconectado después de 25 segundos, o cuando la llave de encendido fuese girada hacia la posición CONECTADO o ACCESORIOS. El control de la luz de techo (si está equipado) no debe estar en la posición DESCONECTADO para que el sistema pueda funcionar.

Las luces interiores no se apagarán si:

- fuesen conectadas por el control de la intensidad de iluminación;
- si cualquier puerta estuviese abierta.

El economizador de batería apaga las luces interiores 40 minutos después de que la llave de encendido hubiese sido colocada en la posición DESCONECTADO.

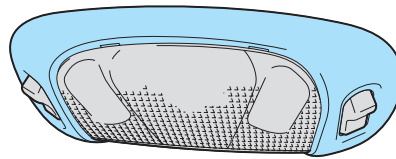

Comandos y equipamiento

Sustitución de transmisores extraviados

Lleve todos los transmisores del vehículo a su Concesionario Ford para efectuar la nueva programación si:

- uno de los transmisores fue perdido;
- desea adquirir transmisores adicionales (hasta un total de cuatro pueden ser programados).

Para programar nuevamente los transmisores, coloque la llave en el encendido y gire desde DESCONECTADO hacia CONECTADO cinco veces en rápidos movimientos (dentro de diez segundos). Después del bloqueo/desbloqueo de las puertas, presione cualquier control en todos los transmisores (hasta un total de cuatro). Cuando haya concluido, gire la llave de encendido hacia DESCONECTADO. Las puertas se deberán bloquear/desbloquear una última vez para comprobar la conclusión del modo de programación. Todos los transmisores deben ser programados al mismo tiempo.

Programación de los transmisores

Para programar nuevamente todos los transmisores, coloque la llave en el encendido y gire de DESCONECTADO hacia CONECTADO ocho veces seguidas (dentro de diez segundos). Después del bloqueo/desbloqueo de las puertas, presione cualquier control en todos los transmisores (hasta un total de cuatro).

Luego, gire la llave de encendido hacia DESCONECTADO. Todos los transmisores deben ser programados nuevamente y al mismo tiempo.

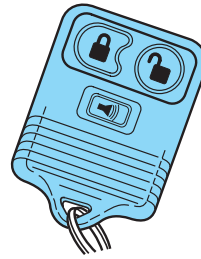

Comandos y equipamiento

DESMONTAJE DEL PORTÓN TRASERO DEL COMPARTIMIENTO DE CARGA (sólo F100)

El portón del compartimiento de carga es desmontable para permitir un espacio mayor para cargas largas.

1. Baje el portón trasero del compartimiento de carga.
2. Utilice un destornillador para hacer palanca en el enganche por muelle (en cada extremo), ubicado detrás de la cabeza del tornillo de soporte. Desenganche el cable tensor.
3. Desenganche el otro cable tensor.
4. Levante el portón trasero del compartimiento de carga a un ángulo de 45°.
5. Levante y desacople el lado derecho de la bisagra.
6. Levante y desacople el lado izquierdo de la bisagra.

Para instalar, siga el procedimiento de desmontaje en orden inverso.

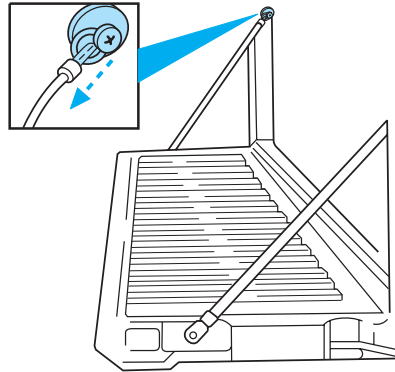

Comandos y equipamiento

SISTEMA ANTIRROBO PASIVO (PATS) (si está equipado)

El sistema antirrobo pasivo (PATS) proporciona una protección de tecnología avanzada contra robo del vehículo. El arranque del motor del vehículo sólo puede ser efectuado con dos llaves especiales, electrónicamente codificadas, suministradas con el vehículo. Cada vez que el arranque fuese conectado, la lectura de la llave es efectuada por el sistema antirrobo pasivo.

Si el código de identificación de la llave coincide con el código almacenado en el sistema antirrobo, el arranque del motor se realiza. Si el código de identificación de la llave no coincide con el código almacenado en el sistema o si una llave no fuese detectada (situación de robo de vehículo), el arranque del motor no será concretado.

Grandes objetos o dispositivos metálicos en el mismo llavero de la llave (PATS) pueden causar problemas de arranque en el vehículo. Esos objetos y dispositivos no pueden dañar la llave PATS; sin embargo, pueden causar un problema momentáneo si estuviesen muy próximos a la llave cuando se dá arranque al motor. Si hubiese algún problema, desconecte la llave de encendido y dé nuevamente arranque al motor con todos los objetos del llavero lejos de la llave de encendido.

Llaves de reserva pueden ser adquiridas en el Concesionario Ford y programadas de acuerdo con el sistema antirrobo pasivo montado en el vehículo. Consulte *Programación de llaves de reserva* en esta sección, para informaciones adicionales.

Si una o ambas llaves fuesen perdidas o robadas, y se desea que esas llaves no habiliten el arranque, lleve el vehículo y todas las llaves disponibles al Concesionario Ford para la recodificación de las mismas.

Comandos y equipamiento

Indicador de Robo

El indicador de robo  en el tablero de instrumentos funcionará:

- cuando la llave de encendido estuviese en DESCONECTADO, el indicador de robo destellará brevemente cada 2 segundos para indicar que el sistema está protegiendo el vehículo;
- cuando la llave de encendido estuviese en CONECTADO o ARRANQUE, el indicador de robo se encenderá 3 segundos y, enseguida se apagará. Si el indicador de robo permanece encendido por un largo período de tiempo o destella rápidamente, lleve el vehículo a un Concesionario Ford para reparar el sistema.

Programación de llaves de reserva

Llaves de reserva (en un total de 8 llaves) pueden ser adquiridas en el Concesionario Ford y programadas para adaptarlas a su sistema antirrobo pasivo. El Concesionario Ford puede programar la(s) nueva(s) llave(s) del vehículo o el propietario mismo puede hacerlo.

Para programar una nueva llave, precisa de dos llaves PATS previamente programadas (llaves que ya funcionan en el vehículo). Si dos llaves PATS previamente programadas no estuviesen disponibles (una o ambas llaves originales han sido perdidas o robadas), se debe llevar el vehículo al Concesionario Ford para programar la(s) llave(s) auxiliares.

Comandos y equipamiento

Procedimiento para programación de las llaves de reserva

Las nuevas llaves deben poseer el tallado mecánico correcto de llave para el vehículo.

Llaves convencionales no pueden ser programadas para el vehículo.

1. Introduzca la primera llave PATS, previamente programada, en el contacto de encendido y gire el encendido de DESCONECTADO a CONECTADO (mantenga el encendido en la posición CONECTADO por lo menos un segundo).
2. Gire la llave de encendido hacia DESCONECTADO y retire la primera llave PATS del encendido.
3. Dentro de cinco segundos después de girar el encendido a DESCONECTADO, introduzca la segunda llave previamente programada en el contacto de encendido y gire el encendido de DESCONECTADO a CONECTADO (mantenga el encendido en CONECTADO por lo menos un segundo, pero no más de 5 segundos).
4. Gire la llave de encendido hacia DESCONECTADO y retire la segunda llave PATS del contacto del encendido.
5. Dentro de 10 segundos después de girar la llave de encendido a DESCONECTADO, introduzca la llave no programada (llave nueva) en el encendido y gire la misma de DESCONECTADO hacia CONECTADO (mantenga el encendido en CONECTADO por lo menos un segundo). Este procedimiento permite programar la nueva llave PATS.
6. Para programar llave(s) adicional(es), repita este procedimiento a partir de la etapa 1.

Si el procedimiento de programación fue bien efectuado, el arranque del motor con la(s) nueva(s) llave(s) PATS podrá realizarse. El indicador de robo (ubicado en el conjunto de instrumentos) se encenderá por tres segundos y, enseguida, se apagará.

Si el procedimiento de programación no fue bien realizado, la(s) nueva(s) llave(s) PATS no funcionará(n) y no arrancará el motor del vehículo. El indicador de robo destellará. Espere como mínimo un minuto y repita el procedimiento a partir de la etapa 1. Si nuevamente hubiese una falla, lleve el vehículo a un Concesionario Ford, para que el mismo efectúe la programación de la(s) llave(s) de reserva.

Asientos y sistemas de seguridad

ASIENTOS

Posición correcta de los asientos durante la conducción

El sistema de protección de los ocupantes de su vehículo consiste en los asientos, los apoyacabezas, los cinturones de seguridad y los airbags. Una correcta utilización de los mismos le proporcionará una mayor protección. Por lo tanto, observe las siguientes indicaciones:

- Siéntese en la posición más vertical posible, con un ángulo de inclinación del respaldo no superior a los 30°.
- Ajuste los apoyacabezas de tal forma que la parte superior de la cabeza y del apoyacabezas estén a la misma altura.
- No coloque el asiento delantero demasiado cerca del tablero de instrumentos.
- Para mayor seguridad, el asiento del conductor debe ser colocado lo más atrás posible, a una distancia compatible con el alcance de los controles. El conductor debe tomar el volante con los brazos ligeramente en ángulo, como también las piernas, de forma que los pedales puedan ser presionados a fondo.
- Coloque la parte superior del cinturón en el centro del hombro y la inferior sobre la región pélvica.

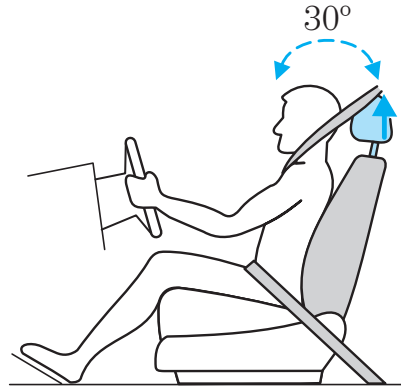

! Nunca ajuste los asientos con el vehículo en movimiento.

Asientos y sistemas de seguridad

Ajuste longitudinal

Mueva hacia la izquierda la palanca de liberación **(1)** para desplazar el asiento hacia adelante o hacia atrás. Compruebe que el asiento esté bloqueado nuevamente en su lugar.

Ajuste de la altura del asiento

Para ajustar la altura del asiento en la posición más confortable gire la perilla **(2)** localizada en el área frontal del asiento.

Ajuste de la inclinación del respaldo del asiento

Gire la perilla **(3)** ubicada en el lateral del asiento, para ajustar el respaldo en la posición más confortable.

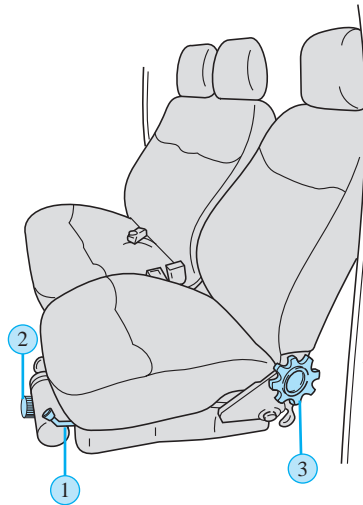

! Siéntese en la posición más vertical posible, con el respaldo del asiento inclinado no más de 30°.

Rebatimiento del respaldo del asiento

Tire hacia arriba la palanca de liberación ubicada en la parte trasera del asiento para rebatir el respaldo del asiento hacia adelante.

- Lado conductor: perilla **(4)**
- Lado acompañante: perilla **(5)**

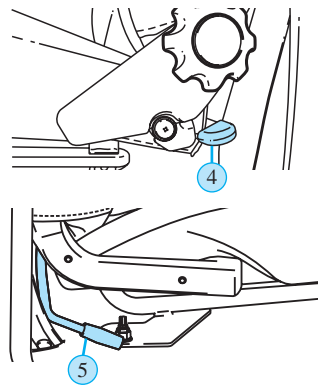

Asientos y sistemas de seguridad

CINTURONES DE SEGURIDAD

Tanto los cinturones de seguridad como los sistemas de sujeción para niños deben usarse **siempre**.

 **No utilice nunca un cinturón de seguridad para más de una persona.**

Asegúrese que al ponerse los cinturones, no estén flojos o torcidos, ni obstruidos por otros pasajeros, bultos, etc.

Cinturones de seguridad de tres puntos retráctiles e inerciales

Este tipo de cinturón está disponible en los asientos delanteros en todos los modelos y en los asientos traseros en algunas versiones.

Tirar del cinturón lenta y uniformemente hacia afuera del carrete para evitar que se trabe el mecanismo inercial.

Si tira con un movimiento brusco, o el vehículo está inclinado o en movimiento, el cinturón puede bloquearse. Insertar la lengüeta en la hebilla.

 **Colocar la lengüeta de la traba del cinturón en la hebilla hasta oír un "click", ruido característico de bloqueo, o el cinturón no estará bien colocado.**

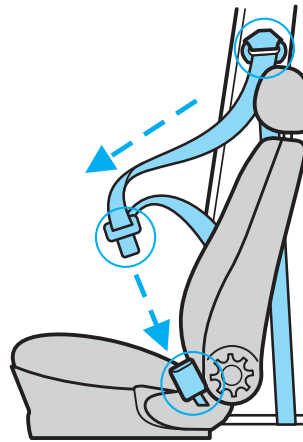

Asientos y sistemas de seguridad

Cinturones de seguridad de tres puntos retráctiles e inerciales (cont.)

Para soltar el cinturón, presione la tecla roja. Luego, sujetar la lengüeta de cierre y dejar enrollar el cinturón completamente y en forma uniforme.

Al abrochar el cinturón, asegurarse que la lengüeta enganche en la hebilla con un ruido audible.

La parte superior del cinturón debe pasar por el hombro, nunca por el cuello, y la parte inferior del mismo ha de pasar sobre la región pélvica y nunca sobre el estómago.

No se deben reclinar excesivamente los respaldos de los asientos delanteros, ya que los cinturones de seguridad sólo garantizan máxima protección al estar los respaldos posicionados verticalmente.

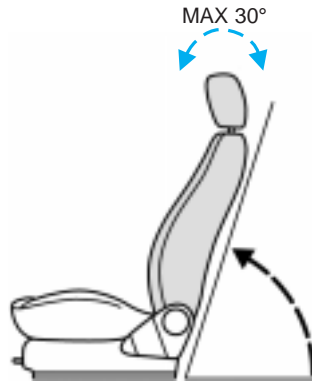

! Mantener el anclaje de retención del cinturón en el piso del habitáculo trasero libre de equipajes, objetos, etc.

Asientos y sistemas de seguridad

Cinturones de seguridad en mujeres embarazadas



Las mujeres embarazadas deben llevar abrochado un cinturón de seguridad correctamente colocado; es más seguro para la madre y para el niño que todavía no ha nacido.

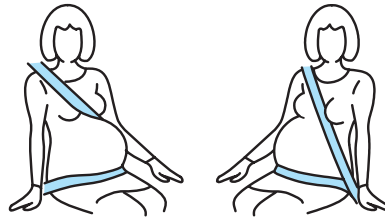

Hay muchas maneras de utilizar incorrectamente el cinturón de seguridad en aras de un mayor confort, pero sólo una de llevarlo puesto con seguridad.

La parte inferior del cinturón debe colocarse confortablemente cruzando las caderas, por debajo del abdomen. La parte diagonal del cinturón debe colocarse entre los pechos, y llevarse por encima del abdomen a un lado del mismo.

No ponga nunca nada entre usted y el cinturón de seguridad intentando amortiguar el impacto en caso de un accidente. Puede ser peligroso y reducir la eficacia del cinturón de seguridad a la hora de prevenir lesiones.

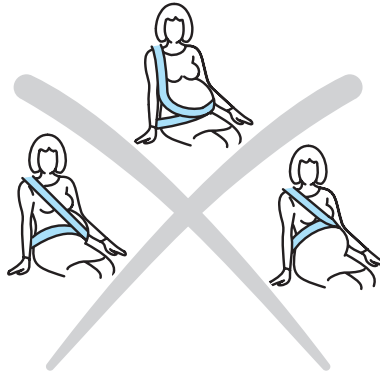

Cinturones de seguridad en niños

Todos los niños, independientemente de su edad o altura, deben usar cinturones de seguridad. Nunca permita que un niño viaje sobre la falda de un pasajero. Consulte *Dispositivos de seguridad para niños*, en esta sección.

Asientos y sistemas de seguridad

Ajuste de altura del cinturón de seguridad delantero

El vehículo posee ajuste de altura del cinturón de seguridad del conductor y del pasajero. Ajuste la altura del cinturón de hombro, de modo que éste se apoye transversalmente en el centro del hombro.

Para disminuir la altura del cinturón de hombro, presione el botón y deslice hacia abajo el control de altura. Para aumentar la altura del cinturón de hombro, deslice el ajustador de altura hacia arriba. Tire hacia abajo el conjunto de ajuste de altura, para comprobar que esté bloqueado en su posición.

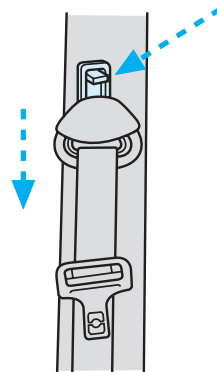

! Posicione el ajustador de altura del cinturón de hombro de modo que éste se apoye transversalmente en el centro del hombro. Falta de ajuste correcto del cinturón de seguridad puede reducir su eficacia y aumentar el riesgo de lesión en una colisión.

Asientos y sistemas de seguridad

Cinturones de seguridad abdominales – Posición central

Ajuste

- Posicione el cinturón a la altura de la cintura del ocupante, y jale la cinta en sentido de **B** para ajustarlo, o en sentido de **A** para aflojarlo.

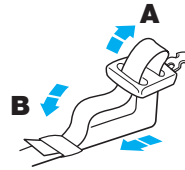

- Para fijar el cinturón, introduzca la lengüeta en la hebilla correcta, hasta escuchar un "clic" y sentir el bloqueo. Compruebe que la lengüeta está correctamente sujeta a la hebilla.

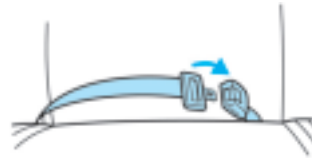

Liberación

Para liberar el cinturón abdominal presione el botón que se encuentra en la hebilla.

Asientos y sistemas de seguridad

Cuidados con los cinturones de seguridad

- **Verificar**

Verificar periódicamente los cinturones de seguridad a fin de comprobar si están dañados o gastados. Para controlar la estabilidad de los puntos de fijación, así como también los efectos de bloqueo inercial, basta tirar con un movimiento brusco y fuerte de los cinturones. Sin colocarse los cinturones, desenrólloslos completamente. Verifique que el cinturón se desenrolle con un movimiento suave y continuo, y déjelo retraer completamente. Los cinturones de seguridad que hayan sido sometidos a esfuerzos como consecuencia de accidentes, deben ser sustituidos, y los puntos de fijación deben ser verificados por un Concesionario Ford.

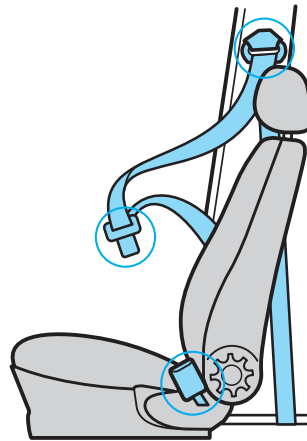

! Evite que cuerpos extraños (como restos de alimentos) entren en contacto con los mecanismos de retracción de los cinturones, estos podrían comprometer la eficiencia de los mismos.

! Los cinturones de seguridad que han sido forzados debido a un accidente, deben ser sustituidos por el personal capacitado de un Concesionario Ford.

! Nunca se debe intentar reparar o lubricar el mecanismo de enrollamiento o de retención, ni modificar los cinturones.

Asientos y sistemas de seguridad

- **Limpieza de los cinturones de seguridad**

Lavar los cinturones de seguridad con un producto de lavado de tapizados suave o solamente con agua tibia limpia. Después de lavar los cinturones, secarlos nuevamente con un paño limpio y nunca exponerlos a calor artificial.

De ninguna manera se deberán utilizar solventes químicos, agua caliente, lavandina o blanqueadores. El mecanismo de bloqueo inercial y de enrollamiento automático no deben ser expuestos a una humedad excesiva durante el lavado.

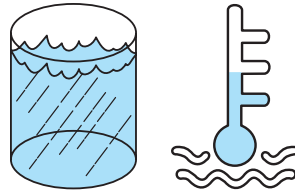

Asientos y sistemas de seguridad

AIRBAG (si está equipado)

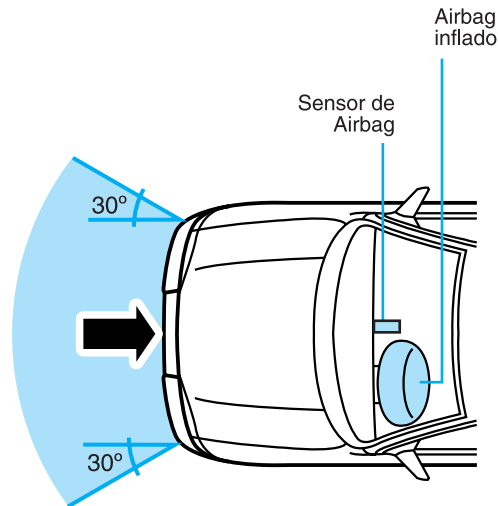

Funcionamiento

El airbag, utilizándolo junto con los cinturones de seguridad, pueden contribuir a reducir el riesgo de lesiones de importancia en caso de una colisión frontal grave.

El sistema airbag se activa en caso de colisiones de importancia, ya sean frontales o con un **ángulo de impacto de hasta 30 grados** a la izquierda o a la derecha. Tal impacto deberá exceder el valor mínimo de activación del sensor del sistema, ubicado bajo la consola central, entre la palanca de cambios y el freno de estacionamiento, de acuerdo a la figura superior. El airbag se infla en milésimas de segundos durante el impacto.

! Las bolsas del airbag se inflan y desinflan en milésimas de segundo. Por este motivo, no ofrecen protección contra efectos de choque secundarios que pudieran ocurrir luego del impacto inicial.

Asientos y sistemas de seguridad

El airbag es un sistema cuya reposición es costosa, además de haber riesgo de causar lesiones cuando se activa. Por este motivo, el sistema no se activará innecesariamente, cuando el impacto frontal no sea suficientemente severo.

 **El sistema de airbag no se activa durante colisiones frontales menores, vuelcos y choques traseros o laterales, de cualquier intensidad.**

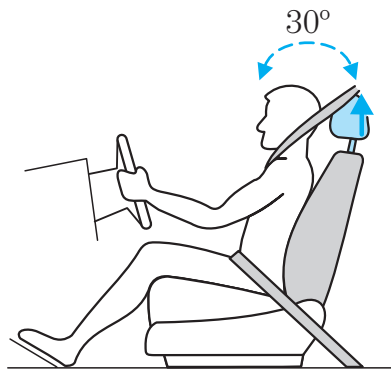

La eficiencia máxima del airbag se obtiene con una regulación correcta del asiento y del respaldo; regúlelos de tal forma que le permita al conductor tomar el volante con los brazos ligeramente doblados, y coloque el respaldo del asiento en posición casi vertical. Además de ser ésta la posición ideal para conducir, ayuda a reducir el peligro de lesiones por estar sentado demasiado cerca del airbag cuando este se active.

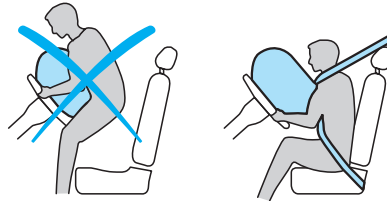

Asientos y sistemas de seguridad

Funcionamiento del sistema de airbag

Si hubiera una colisión frontal, la unidad electrónica de control medirá la desaceleración del vehículo causada por el impacto, y determinará si es necesario activar el airbag.

La activación del airbag depende exclusivamente de la tasa de variación de la velocidad del habitáculo como resultado de una colisión frontal. Las circunstancias que afectan diferentes colisiones (velocidad de conducción, ángulo de impacto, tipo y tamaño del objeto con el que choca, etc.) varían considerablemente, y afectarán directamente a la desaceleración.

Por este motivo, el vehículo podrá sufrir daños superficiales considerables, sin que haya detonado el airbag y, del mismo modo, el airbag podrá detonar cuando el vehículo sufra daños relativamente pequeños.

 **El airbag sólo detonará cuando sea necesario, para suplementar la fuerza de sujeción ejercida por los cinturones de seguridad.**

La detonación del airbag es virtualmente instantánea y se desarrolla con una fuerza considerablemente grande, acompañada por un fuerte ruido. El airbag, en conjunto con los cinturones de seguridad, limita el movimiento del ocupante, reduciendo el riesgo de lesiones en la cabeza y en la parte superior del tórax.

Después de la detonación del airbag, éstos se desinflan rápidamente. Ésto proporciona un efecto de amortiguación gradual, además de posibilitar la visión del conductor hacia el frente.





Asientos y sistemas de seguridad

Elementos que componen el sistema de airbag

- Una bolsa de tela de nylon inflable (airbag) con un generador de gas, oculto detrás del acolchado central del volante, y detrás del tablero de instrumentos en el lado del acompañante.
- Una unidad electrónica de control y diagnóstico con sensor de impacto y una luz de aviso en el tablero de instrumentos.
- El gas propelente generado al inflarse el airbag es esencialmente dióxido de carbono que no es tóxico ni inflamable pero puede causar una ligera irritación en los ojos.

 **Todas las áreas delante del airbag deben mantenerse libres; no coloque nunca objeto alguno en dichas áreas o sobre las mismas. Para limpiar estas áreas utilice solamente un paño húmedo, nunca uno mojado.**

 **Diversos componentes del sistema de airbag quedan calientes después de su accionamiento. Evite tocar cualquier componente del sistema de airbag después de su accionamiento.**

 **Las reparaciones del volante, de la columna de dirección y del sistema de airbag ha de realizarlas únicamente un mecánico debidamente entrenado para ello, ya que pueden producirse daños muy serios si se libera descuidadamente el airbag. Su Concesionario Ford dispone de personal técnico especializado para el mantenimiento de su vehículo.**

 **No permita que el acompañante viaje en el asiento delantero con los pies sobre ó en una posición muy cercana a la tapa del airbag, en caso de accionamiento del mismo, existen riesgos de lesiones.**

Asientos y sistemas de seguridad

 Los "airbags" no están diseñados para proteger a ocupantes sentados en la parte central de los asientos delanteros.

 Todos los ocupantes del vehículo, deben utilizar siempre sus cinturones de seguridad.

 No coloque objetos o instale equipos encima o cerca de la tapa del "airbag" en el volante de dirección o en zonas de los asientos delanteros que puedan entrar en contacto con la apertura o el despliegue de un "airbag". Si no se siguen estas indicaciones puede aumentar el riesgo de lesiones personales en caso de un choque.

 No intente revisar, reparar o modificar el Sistema de "airbags". En caso de un desperfecto diríjase a un Concesionario Ford.

 Nunca ponga su brazo sobre el módulo de la bolsa de aire puesto que una bolsa de aire inflándose puede provocar graves fracturas de brazo y otras lesiones.

En caso de duda consulte a su Concesionario Ford.

Asientos y sistemas de seguridad

Luz de advertencia del airbag

Al girar la llave de contacto a la posición **4** (contacto) se enciende durante 5 segundos, aproximadamente, una luz de aviso en el tablero de instrumentos, indicando que el sistema funciona correctamente.

Si no se enciende la luz de aviso, o no se apaga, o si se ilumina intermitentemente o bien de un modo continuo durante la marcha, es señal de que se ha producido una falla en el sistema. Por su propia seguridad, concurra a un Concesionario Ford para verificar el sistema.

Se recomienda sustituir los airbags después de 15 años. A partir de este tiempo la eficacia del gas propelente y la efectividad del airbag pueden disminuir.

Si usted tiene alguna duda sobre la antigüedad de su vehículo o de los airbags, no dude en consultar a su Concesionario Ford para que el mismo averigüe la fecha de fabricación de los mismos.

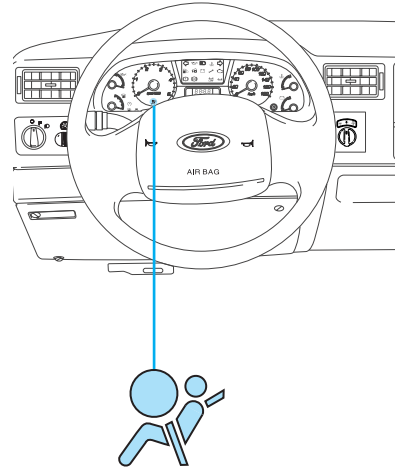

 **El sistema de airbag debe ser reparado solamente por un Concesionario Ford.**

Asientos y sistemas de seguridad

DISPOSITIVOS DE SEGURIDAD PARA NIÑOS

 El lugar más seguro para los niños de una altura de 150 cm o menor o de una edad de 12 años o menor son los asientos traseros, equipados con un dispositivo de retención adecuado.

 ¡Máximo peligro! ¡No utilice un dispositivo de sujeción para niños en un asiento protegido por un airbag delante del mismo! Existe el riesgo de lesiones al desplegarse el airbag.

Cuando instale un asiento/dispositivo de sujeción para niños o bebés lea y siga siempre las instrucciones del fabricante del mismo.

 Existe peligro de lesiones cuando no se siguen correctamente las instrucciones del fabricante o cuando se modifica de algún modo el asiento/dispositivo de retención para niños.

 Durante la marcha no debe llevarse nunca a un niño sobre la falda.



Asientos y sistemas de seguridad

Los niños menores de 12 años o de una altura de hasta 150 cm han de viajar asegurados en dispositivos de sujeción especiales para niños, tales como **asientos de seguridad para bebés, asientos de seguridad para niños, o almohadones de seguridad para niños**. Los dispositivos de sujeción para niños han de ser adecuados y estar homologados. Utilizados con los cinturones de seguridad para adultos, estos dispositivos de sujeción para niños ofrecen el máximo de seguridad.

Nota:

- Si ha estado implicado el vehículo en un accidente, haga que un experto examine el asiento de seguridad para niños, ya que podría estar dañado.
- Cuando no se use el asiento de seguridad para niños, no lo exponga a la luz directa del sol.
- Cuando no se use el asiento de seguridad para niños, pero se halle dentro del vehículo, asegúrelo con el cinturón de seguridad.
- No deje a los niños desatendidos en el asiento de seguridad para niños o en el vehículo.
- Asegúrese de que el asiento de seguridad para niños no se atasca (por ejemplo en la puerta o el carril del asiento), ya que podría dañarse.
- Al instalar un asiento de seguridad-/dispositivo de retención para niños, cerciórese siempre de que los cinturones se ajustan sin aflojamiento ni torceduras.

Asientos y sistemas de seguridad

 El lugar más seguro para los niños menores de 12 años ó de una altura menor a 150 cm son los asientos traseros, equipados con un dispositivo de retención adecuado.

 Siempre lleve a los niños menores de 12 años ó de una altura menor a 150 cm. en el asiento trasero, utilizando sistema de sujeción apropiados para niños.

El tipo de dispositivo de sujeción empleado depende de la edad y peso del niño:

- Los bebés de menos de 2 años de edad aproximadamente y/o de un peso inferior a 13 kg deben llevarse para una máxima protección adecuadamente sujetos en **asientos de seguridad para bebés** orientados hacia atrás en el asiento trasero.



Asiento de seguridad para bebés

- Los niños de menos de 4 años aproximadamente y de un peso entre 9 y 18 kg deben llevarse adecuadamente sujetos en **asientos de seguridad para niños** en el asiento trasero.



Asiento de seguridad para niños

Asientos y sistemas de seguridad

- Los niños de edad comprendida entre 4 y 12 años, y de un peso entre 15 y 36 kg deben usar un **almohadón de seguridad para niños** en el asiento trasero. Un cinturón auxiliar ajustable fijado al almohadón de seguridad garantiza una óptima colocación del cinturón diagonal por encima del hombro. Este almohadón eleva la posición del niño sentado, permitiendo así ajustar correctamente el cinturón de seguridad en el centro del hombro, y no por el cuello, y la parte inferior del mismo bien tensado sobre las caderas, y no sobre el estómago. Asegúrese de que su niño esté sentado en posición vertical.

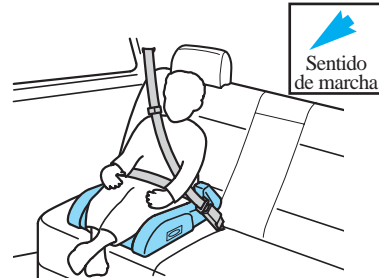

Almohadón de seguridad para niños

! No debe utilizar nunca un almohadón elevador con un cinturón para las caderas solamente. Lo mejor es utilizar un cojín elevador con un cinturón diagonal para las caderas y el hombro en el asiento trasero.

! No utilice nunca almohadas o libros o toallas para elevar la posición del asiento de un niño. Pueden desplazarse, aumentando así la posibilidad de lesiones graves en una colisión.

! No ponga nunca el cinturón destinado al hombro por debajo del brazo del niño o por detrás de su espalda, ya que entonces se elimina la protección de la parte superior del cuerpo y puede aumentar el riesgo de muerte o de graves lesiones en el caso de una colisión.

Puesta en marcha

PRECAUCIONES IMPORTANTES ANTES DE LA PUESTA EN MARCHA DEL VEHÍCULO

Para poner en marcha el motor evite presionar el pedal del acelerador antes que el motor de arranque. Utilice el acelerador solamente cuando tenga dificultades para dar arranque al motor. Para más información consulte Arranque del motor, de esta misma sección.

 El vehículo posee un dispositivo de arranque que evita el arranque del motor a menos que el pedal de embrague esté totalmente accionado (solo vehículos 4x4).

 Una marcha lenta prolongada puede causar temperaturas muy altas en el motor y en el sistema de escape, con riesgo de incendio u otros daños.

 No estacione o deje el vehículo parado en marcha lenta, o conduzca sobre hierba seca u otro tipo de cubierta seca de suelo. El sistema de emisión calienta el compartimiento del motor y el sistema de escape, pudiendo iniciar un incendio.

 Si se percibe olor de gases de escape en el interior del vehículo, llévelo inmediatamente para inspección a un Concesionario Ford.

 No haga funcionar el vehículo por mucho tiempo en un garage u otra área cerrada. Los gases de escape son tóxicos. Abra siempre la puerta del garage antes de dar arranque al motor. Para instrucciones adicionales consulte Protegiéndose contra los gases de escape, en esta sección.

Puesta en marcha

Al dar arranque al motor, las revoluciones de la marcha lenta son más elevadas para calentar el motor. No deje el vehículo funcionando en marcha lenta por más de diez minutos.

Antes de dar arranque al motor:

1. Compruebe que todos los ocupantes del vehículo estén utilizando los cinturones de seguridad.
2. Compruebe que los faros y los accesorios del vehículo estén desconectados.
3. Verifique que el freno de estacionamiento esté aplicado.

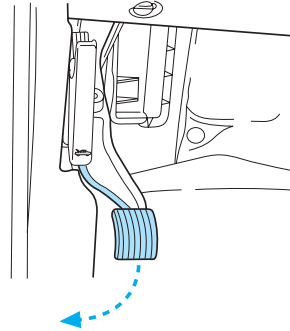

4. Presione el pedal del embrague hasta el piso.
En vehículo 4x4, por motivo de seguridad se debe presionar el pedal del embrague al momento de la puesta en marcha.

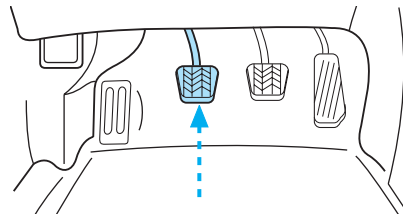

5. Gire la llave hasta la posición 4 (CONECTADO) sin llegar a la posición 5 (ARRANQUE)

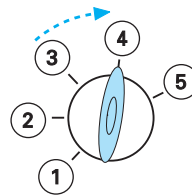

Puesta en marcha

ARRANQUE DEL MOTOR

Verifique que todas las luces correspondientes enciendan correctamente. Si alguna luz no enciende, lleve el vehículo para su reparación.

! No ponga el motor en funcionamiento en lugares cerrados. Los gases de escape contienen monóxido de carbono, que es altamente venenoso.

Verifique siempre el nivel de aceite lubricante del motor, antes de dar arranque.

Nunca dé arranque al motor si el nivel de aceite estuviese debajo de la marca **MIN**, o encima de la marca **MAX**.

Procedimiento de puesta en marcha

Con la palanca de cambios en punto muerto:

- presione el pedal de embrague hasta el final de su carrera, para reducir el arrastre de la transmisión y con el pedal del acelerador totalmente presionado, dé arranque al motor accionando la llave de encendido;
- gire la llave a la posición 5 (ARRANQUE) sin presionar el pedal del acelerador, suéltela cuando el motor funcione por su propio impulso. La llave volverá a 4 (CONECTADO).

- a la primera señal de funcionamiento, suelte la llave y el pedal de embrague.

No accione el motor de arranque por más de siete segundos consecutivos pues, siendo él un gran consumidor de corriente, en seis o siete minutos descargará la batería. Si el motor no entra en funcionamiento, espere diez segundos antes de intentarlo nuevamente.

! No acelere el motor ni exija de él su potencia máxima estando frío.

! Este vehículo posee un dispositivo de seguridad que limita la rotación del motor, cuando el vehículo esté detenido.

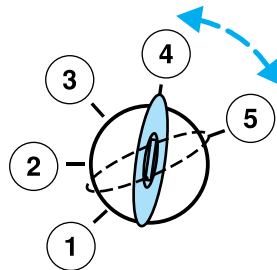

Puesta en marcha

Motores equipados con turbocompresor

Para proteger los cojinetes del turbocompresor durante el arranque del motor, no acelere o mueva el vehículo hasta que el indicador de la presión de aceite registre presión normal, además de salir de la banda roja o la luz de advertencia se apague.

En el caso de inmovilización del motor por una semana o más, o cuando el sistema de lubricación o el filtro hubiesen sido reemplazados, desconecte el mazo de cables del solenóide de corte y haga girar el motor por diez segundos para que el sistema adquiera presión de aceite.

Si no hubiese registro de presión, aguarde diez segundos y repita el procedimiento. Después de tres tentativas el sistema del turbocompresor debe ser purgado manualmente.

Una vez en funcionamiento, mantenga el motor en marcha lenta por aproximadamente quince segundos, después que la luz de advertencia de la presión de aceite se hubiese apagado o el indicador registrado la presión especificada, más allá de la banda roja.

Desconectado del motor

Con el objeto de un mejor confort de marcha, el vehículo está equipado con una válvula "shut off", que minimiza las vibraciones características del desconectado de los motores Diesel.

En caso de persistir estas vibraciones, diríjase a un Concesionario Ford para verificar el sistema.

 **Nunca desconecte el motor con el vehículo en movimiento.**

Puesta en marcha

Protegiéndose contra los gases de escape

A pesar de no tener olor y color, el monóxido de carbono está presente en los gases de escape. Tome las debidas precauciones para evitar los efectos peligrosos.

! Si percibe en cualquier momento el olor de escape de cualquier tipo en el interior del vehículo, lleve inmediatamente el vehículo a un Concesionario Ford.

Verifique los sistemas de escape y de ventilación de la carrocería siempre que:

- el vehículo fuese levantado para mantenimiento;
- el ruido del sistema de escape se modifique;
- el vehículo pueda haber sido dañado en una colisión.

Información importante sobre ventilación

Si el motor estuviese funcionando en marcha lenta con el vehículo detenido en un área abierta por largos períodos, abra la ventana un mínimo de 3 centímetros.

Ajuste el sistema de calefacción o de aire acondicionado (si estuviese disponible), para permitir la entrada de aire fresco.

Mejore la ventilación del vehículo manteniendo la toma de aire libre de hojas de árbol y otras impurezas.

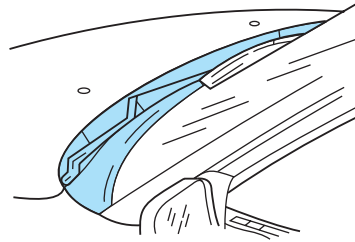

Conducción

FRENOS

El freno de servicio es autoajutable. Consulte el Manual de Garantía y Mantenimiento para informaciones sobre los intervalos de inspección y mantenimiento de los frenos del vehículo.

Ruido ocasional del freno es normal y generalmente no indica un problema con el sistema de freno del vehículo. En funcionamiento normal, los sistemas de freno de un vehículo pueden emitir crujidos o chillidos ocasionales cuando son aplicados.

Tales ruidos son normalmente escuchados durante las primeras aplicaciones de los frenos por la mañana; aunque los mismos pueden ser escuchados en cualquier momento al efectuar un frenaje y pueden ser agravados por las condiciones ambientales tales como frío, calor, humedad, polvo de carretera o barro. Si un sonido "metal-con-metal", "ruido de roce continuo" o "crujido continuo" estuviese presente durante el frenaje, las cintas o pastillas de los frenos pueden estar gastadas y deben ser inspeccionadas en un Concesionario Ford.

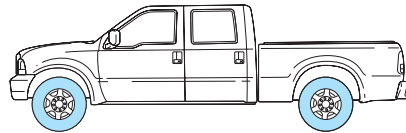

Conducción

Sistema antibloqueo de freno trasero (RABS) (si está equipado)

El sistema de Freno Antibloqueo Trasero (Rear ABS) está diseñado para ayudar a mantener la estabilidad direccional en caso de frenadas de emergencia. Con el RABS, los frenos traseros están impedidos de trabarse en una frenada de emergencia, aunque las ruedas delanteras sí pueden bloquearse porque no están controladas por el sistema RABS.

Un sonido de "klik" y una leve pulsación en el pedal durante una frenada indican que el RABS está funcionando. La pulsación del pedal junto con el ruido de "clikeo" durante el frenaje, en condiciones de emergencia sobre pedregullo suelto o calles mojadas, es normal e indica el funcionamiento correcto del RABS del vehículo. Si el vehículo tuviese una vibración continua o un temblor en el volante de dirección durante un frenaje, el vehículo deber ser inspeccionado en un Concesionario Ford.

 Si bien el sistema RABS proporciona una mayor eficiencia de frenado, las distancias de frenado pueden variar mucho, dependiendo de las condiciones de los caminos y de los neumáticos.

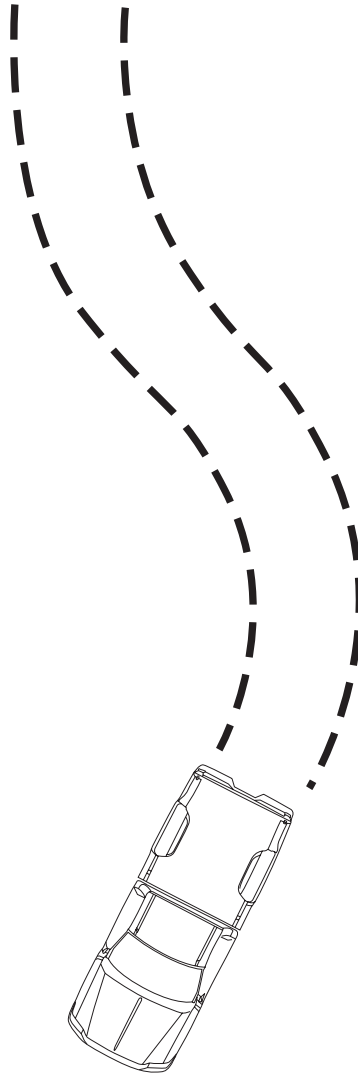

Conducción

Funcionamiento del sistema de freno antibloqueo trasero

El sistema RABS funciona a partir de la detección del bloqueo de una de las ruedas traseras durante el frenaje, y lo compensa para evitar esa tendencia. Se evita así el bloqueo de las ruedas traseras y su patinamiento, al ser los frenos aplicados firmemente, asegurando el control del vehículo.

El sistema RABS no funciona durante un frenado normal. Comienza a actuar solamente cuando detecta diferencia de velocidad entre las ruedas durante una frenada, indicando que están comenzando a bloquearse. Su funcionamiento se advierte por una pulsación del pedal de freno, lo cual es normal para este sistema.

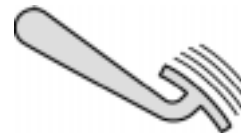

Luz de advertencia del RABS trasero

La luz de advertencia RABS (ABS), en el conjunto de instrumentos, se enciende por aproximadamente cinco segundos en el momento del arranque del vehículo. Si una falla del RABS fuera detectada, la luz permanecerá encendida y el sistema RABS desactivado; sin embargo, el frenaje normal aún continúa operacional y el vehículo debe ser reparado lo antes posible.

El frenaje normal aún es operacional, a menos que la luz de advertencia (ⓘ) también se encienda.

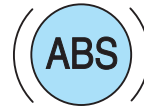

Conducción

Freno de Estacionamiento

Aplique el freno de estacionamiento siempre que el vehículo estuviese detenido. Para aplicarlo, presione el pedal de freno de estacionamiento totalmente hacia abajo, hasta el tope.

La luz de advertencia de los frenos, en el conjunto de instrumentos, se enciende y permanece encendida (cuando la llave de encendido estuviese en la posición ON) hasta que el freno de estacionamiento sea liberado.

! Aplique siempre el freno de estacionamiento totalmente, y compruebe que la palanca de cambios esté en 1ª velocidad.

El freno de estacionamiento no es recomendado para detener el vehículo en movimiento. Sin embargo, si los frenos de servicio fallasen, el freno de estacionamiento puede ser utilizado para detener el vehículo en una emergencia. Como el freno de estacionamiento se aplica solamente en las ruedas traseras, la distancia de detención del vehículo aumentará considerablemente y el control del vehículo puede verse afectado.

Tire de la palanca de liberación para soltar el freno. La conducción con el freno de estacionamiento aplicado causará desgaste rápido de las cintas de freno y aumento en el consumo de combustible.

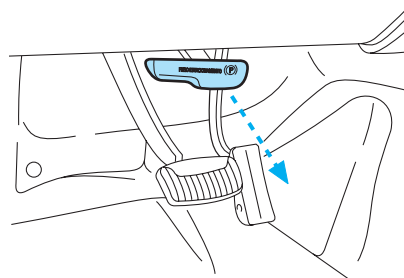
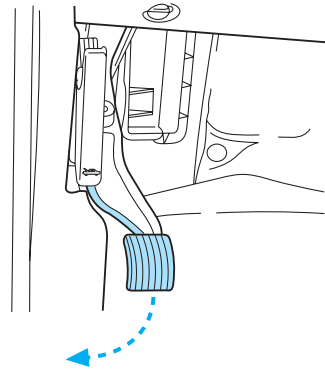

Conducción

DIRECCIÓN DE POTENCIA (si está equipado)

La dirección hidráulica utiliza energía del motor para el accionamiento de la dirección.

Nunca retenga el volante de dirección en las posiciones de tope de extrema derecha o extrema izquierda por más de algunos segundos, con el motor funcionando. Esto puede dañar la bomba de dirección hidráulica.

Si el esfuerzo necesario para accionar la dirección varía cuando el vehículo marcha en velocidad constante, verifique el sistema de dirección hidráulica. Si el sistema de la dirección hidráulica falla (o si el motor fuere desconectado), se puede accionar la dirección manualmente, pero será necesario un mayor esfuerzo.

Después de algún impacto serio, como caída en agujeros profundos, golpe en bordes de carreteras resbaladizas o colisión afectando el frente del vehículo, lleve el mismo a verificar la suspensión delantera y el volante de la dirección con respecto a posibles daños.

 **Con el motor detenido la asistencia hidráulica de la dirección y el servofreno no actuará y se verán comprometidas estas acciones, requiriéndose un mayor esfuerzo para maniobrar y detener el vehículo.**

EJE TRASERO AUTOBLOCANTE (si está equipado)

Este eje ofrece tracción adicional en superficies resbaladizas, particularmente cuando una de las ruedas estuviese en superficie de poca adherencia. Bajo condiciones normales, el eje autoblocante funciona como un eje trasero normal.

En un vehículo equipado con eje trasero autoblocante, el uso de neumáticos, cuya medida no sea la especificada, por largo período de tiempo, podrá causar una reducción permanente de su eficiencia. Esta pérdida de eficiencia no afecta la conducción normal y no es percibida por el conductor.

 **Para evitar accidentes, nunca haga funcionar el motor con una de las ruedas elevada del suelo, tal como cuando se cambia un neumático.**

Conducción

TRANSMISIÓN

Uso del Embrague

Para dar arranque se debe:

1. coloque la palanca de cambios en punto muerto.
 2. aplique el pedal de freno;
 3. presione el pedal de embrague;
 4. gire la llave de encendido a la posición 5 (ARRANQUE) para dar arranque al motor. Deje el motor en marcha lenta por algunos segundos y, posteriormente, coloque la marcha;
 5. desaplique el pedal de freno;
 6. suelte lentamente el embrague mientras simultáneamente presiona despacio el pedal del acelerador.
- No conduzca dejando el pie sobre el pedal de embrague y no utilice el embrague para mantener el vehículo detenido en una pendiente. Estas acciones pueden comprometer seriamente la vida útil del embrague.

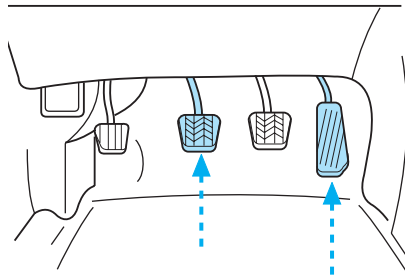
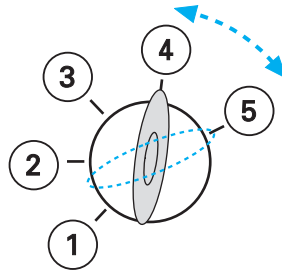

Conducción

Estacionamiento del vehículo

1. Aplique el freno y coloque en punto muerto la palanca de cambios.

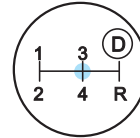
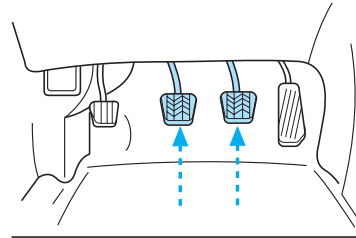

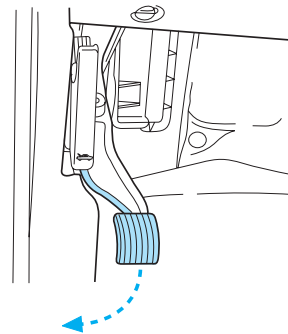

2. Aplique el freno de estacionamiento.

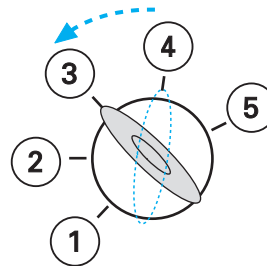

3. Coloque la palanca de cambios en la marcha.

4. Gire la llave de encendido a la posición 3 (DESCONECTADO).



 **No estacione el vehículo con la palanca de cambios en punto muerto. Utilice la 1a marcha y aplique totalmente el freno de estacionamiento.**

Conducción

Marcha atrás

Compruebe que el vehículo esté totalmente detenido antes de cambiar la palanca de cambios a R (marcha atrás). Si estuviese en movimiento, puede dañar la transmisión.

Coloque la palanca de cambios en punto muerto y espere por lo menos tres segundos antes de colocar retroceso R (marcha atrás).

Se puede cambiar a R (marcha atrás) solamente moviendo la palanca de cambios a la izquierda de la 3a y 4a antes de cambiar a R (marcha atrás). Este es un dispositivo de bloqueo especial que evita que se cambie accidentalmente a R (marcha atrás) cuando se pretende pasar a la 5a marcha.

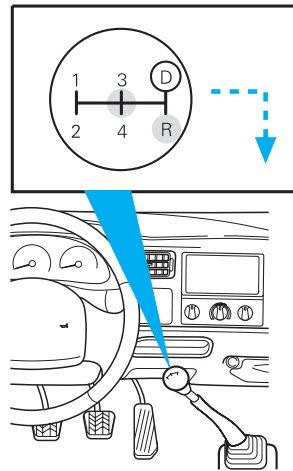

Conducción

SISTEMA DE TRACCIÓN EN LAS CUATRO RUEDAS - 4X4 (si está equipado)

Cuando su tracción en cuatro ruedas está acoplada, la tracción o potencia está suministrada a las cuatro ruedas a través de una caja de transferencia. La tracción en las cuatro ruedas puede ser seleccionada cuando usted necesita o desea tracción adicional en su vehículo.

Todos los vehículos utilitarios y vehículos con tracción en las cuatro ruedas (4x4) tienen un diseño, características y equipos especiales para una gran variedad de situaciones y aplicaciones "fuera de carretera". Sus características especiales de diseño les dan una altura de marcha y un centro de gravedad más altos que los vehículos de pasajeros convencionales.

La conducción u operación de tracción en cuatro ruedas no está recomendada sobre pavimentos secos. Hacerlo podría ocasionar dificultades en el desacople de la caja de transferencia, aumento excesivo en el desgaste de neumáticos y aumento en el consumo de combustible.

 **El modo 4x4 Integral no es adecuado para la conducción en superficies pavimentadas. El uso del modo 4x4 en esas condiciones puede causar daños en el sistema de transmisión y diferenciales, desgaste excesivo de los neumáticos y mayor consumo de combustible.**

 **Los vehículos utilitarios y los de tracción en las cuatro ruedas no están diseñados para derivar o derrapar a las mismas altas velocidades de los automóviles convencionales para pasajeros, así como los vehículos deportivos no están diseñados para comportarse satisfactoriamente en condiciones de todo terreno. Evite maniobras bruscas o giros y curvas cerradas con este tipo de vehículos de tracción en las cuatro ruedas o de tipo utilitario.**

Conducción

Luces indicadoras del sistema de tracción en las cuatro ruedas (4x4)

La luz indicadora 4x4 tracción en cuatro ruedas se enciende solamente en las siguientes condiciones (Si esta luz se enciende durante la conducción normal, lleve su vehículo a un Concesionario Ford para efectuar una revisión):

- **4x4 HIGH** (4x4 ALTA) se ilumina cuando el encendido está conectado, y cuando 4x4 High tracción en las cuatro ruedas alta, está acoplada.
- **4x4 LOW** (4x4 BAJA) se enciende cuando el encendido está conectado y 4x4 Low tracción en las cuatro ruedas baja, está acoplada.

A light blue rounded rectangular button with the text "4x4" in bold black font.A light blue rounded rectangular button with the text "4x4 LOW" in bold black font.

Posiciones del cambio electrónico de marchas

- **2WD**
Tracción en el eje trasero solamente.
- **4x4 HIGH**
Potencia en los ejes delantero y trasero para aumentar la tracción.
- **4x4 LOW**
Potencia en los ejes delantero y trasero con reducción, para disminuir la velocidad y aumentar aún mas la fuerza de tracción.

Conducción

Rueda libre

En búsqueda de una economía de combustible, y para evitar el desgaste innecesario de los componentes internos, las ruedas delanteras pueden ser desconectadas del eje delantero, cuando el vehículo opera en condición 4x2.

La rueda libre puede ser conectada o desconectada automáticamente accionando la traba localizada en el centro de las ruedas delanteras.

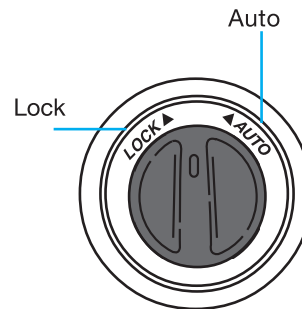

Modo automático (AUTO)

En esta condición, cuando el interruptor del panel de instrumentos esté en la posición,

- 4x2: las ruedas delanteras estarán desconectadas del eje delantero, pudiendo rodar libremente.
- 4x4 alta ó 4x4 baja: las ruedas delanteras estarán conectadas al eje delantero, permitiendo la transmisión de la tracción en este eje.

Modo bloqueado (LOCK)

En esta condición, las ruedas delanteras estarán permanentemente conectadas al eje delantero, independientemente de las posiciones del interruptor del panel de instrumentos (4x2, 4x4 High y 4x4 Low).

Conducción

Operaciones del sistema 4x4

Cambio de 2WD a 4x4 HIGH

Puede pasar de 2WD a 4x4 HIGH en forma directa y sin detener el vehículo, hasta una velocidad de 80 km/h con sólo girar el control 4x4 de la posición 2WD a 4x4 HIGH. Por encima de esta velocidad se mantiene en condición 4x2.

A temperaturas inferiores a 0°C cambiar de 2WD a 4x4 HIGH no debe ser efectuada por encima de los 70 km/h.

 **No cambie a 4x4 HIGH cuando las ruedas traseras están patinando.**

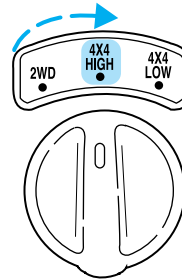

Cambio de 4x4 HIGH a 2WD

Gire el control 4x4 a la posición 2WD cualquiera que sea la velocidad del vehículo, siempre y cuando sea hacia adelante.

Puede ocurrir un retardo en la desconexión de la caja de transferencia 4x4. Puede ser necesario conectar marcha atrás para desconectar las ruedas delanteras.

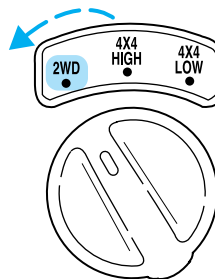

Conducción

Cambio de 4x4 HIGH a 4x4 LOW y viceversa.

Para la aplicación de la tracción 4x4 Low, el vehículo debe estar necesariamente detenido.

Proceda de la siguiente forma:

1. Detenga completamente el vehículo.
2. Presione el pedal de embrague.
3. Gire el control de 4x4 de la posición 4x4 HIGH a la posición 4x4 LOW o viceversa.

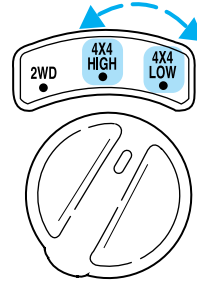

 Si el vehículo fuese posicionado en condición 4x4 Low con el vehículo en movimiento, el sistema no será conectado para evitar daños en el sistema.

Conducción

Conducción fuera de ruta con un vehículo 4x4

Su vehículo está especialmente equipado para transitar por arena, nieve, barro y terrenos escarpados y tiene por lo tanto características operativas propias que son bastante diferentes de las de los vehículos convencionales, tanto para conducir sobre la carretera como fuera de ella.

Mantenga el control firme del volante de dirección en todo momento, sobre todo conduciendo en terrenos escarpados. Debido a que cambios bruscos en el terreno pueden traducirse en movimientos bruscos del volante de dirección, tenga conciencia de empuñar bien fuerte al volante y por el aro exterior. NO lo tome por los rayos.

Conduzca cuidadosamente para evitar que se dañe su vehículo debido a piedras y obstáculos ocultos.

Usted debe estudiar y conocer el terreno por el cual va a transitar, ya sea por la lectura minuciosa de mapas o por el examen cuidadoso del terreno antes de iniciar la marcha. Planee y memorice su ruta antes de conducir en la zona.

Si el vehículo se atasca

Si su vehículo se atasca hámalo para sacarlo utilizando marcha atrás y marcha adelante, presionando suavemente el pedal del acelerador.

 **No hamaque al vehículo por más tiempo que unos pocos minutos. Toda la transmisión y fundamentalmente el embrague y los neumáticos pueden dañarse y/o sobrecalentarse el motor.**

 **Cuando patina, no haga girar las ruedas por encima de los 50 km/h. Los neumáticos pueden fallar (desbandarse) y lastimar a algún pasajero, transeúnte o curioso.**

Conducción

Arena

Cuando conduzca sobre arena, trate de mantener las cuatro ruedas sobre la porción más sólida del terreno o trayectoria. No reduzca la presión de los neumáticos pero cambie a una relación más baja y conduzca a marcha constante sobre el terreno. Acelere suavemente y evite el patinamiento de las ruedas.

Barro y agua

Si usted debe conducir a través de terrenos inundados, conduzca despacio. La capacidad de tracción o frenado del vehículo pueden verse afectados.

Cuando tenga que conducir por terrenos inundados trate de determinar antes la profundidad del agua; evite profundidades mayores que el borde inferior de las mazas y conduzca siempre lentamente. Recuerde que si el sistema de encendido se moja, el motor puede detenerse.

Cuando circule por áreas inundadas, siempre pruebe los frenos. Frenos mojados y/o parcialmente embarrados son mucho menos efectivos para detener al vehículo que los frenos secos. El secado de los frenos se puede efectuar mientras circula el vehículo si se aplican los mismos con una presión suave mientras el vehículo está en movimiento.

Después de circular por el barro, limpie todo lo adherido y atascado a los cardanes y neumáticos. El exceso de barro atascado en los neumáticos, cardanes y conjuntos rotativos produce el desbalanceo de los mismos y puede llegar a dañar seriamente a componentes de toda la transmisión.

Si la caja de cambios o la caja de transferencia (caja de alta/baja) estuvieron sumergidas en el agua, revise los fluidos lubricantes de las mismas y cámbielos si muestran señales de contaminación con agua.



La entrada de agua dentro de las cajas de cambio (caja principal y caja de transferencia) puede dañar a las mismas. Si los ejes motrices (trasero y/o delantero) se sumergen en agua, el lubricante de los mismos debe ser revisado y cambiado de ser necesario.

Los ejes motrices tienen un lubricante que normalmente no necesita ser cambiado durante la vida útil del vehículo, y salvo que se detecten pérdidas, no requieren inspección ni agregado.



Concurra siempre a un Concesionario Ford para revisión y llenado de los ejes motrices con el fluido especificado.

Conducción

Manejo en terreno montañoso ó inclinado

Cuando conduzca en la montaña, evite las trepadas al sesgo y los giros en pendientes pronunciadas.

Usted puede perder tracción o derrapar hacia el costado. Encare la pendiente en forma directa hacia arriba o directa hacia abajo o evite la subida totalmente. Investigue y conozca el terreno del otro lado de la cresta antes de cruzarla.

Cuando necesite trepar por una cuesta empinada, arranque con el vehículo en BAJA (LOW) en lugar de tratar de hacer un rebaje en medio de la trepada. Esta técnica reduce los esfuerzos en el motor y evita la posibilidad de ahogo o atascamiento del mismo, además de permitirle una total atención al manejo del volante.

Cuando descienda por una cuesta empinada evite las frenadas bruscas o de pánico. Descienda con la caja también acoplada en BAJA (LOW). Presione y suelte el freno en forma rápida y alternada, pero suavemente.

Esta maniobra le ayudará a bajar la velocidad del vehículo y mantener el control de la dirección.

Conducción

CARGA DEL VEHÍCULO

Antes de cargar el vehículo, familiarícese con los siguientes términos:

- **Peso del Vehículo en Orden de Marcha:** Peso del vehículo incluyendo los equipamientos, fluidos, lubricantes, etc. No incluye pasajeros ni equipamientos montados después de la venta.
- **Capacidad de carga:** Combinación del peso máximo permisible para carga, pasajeros y equipamiento opcional. La carga útil es igual al peso bruto total del vehículo menos el peso del vehículo en orden de marcha.
- **Peso Bruto del Vehículo:** Peso del vehículo en orden de marcha más la capacidad de carga. El peso bruto del vehículo no es un límite ni una especificación.
- **Peso Bruto Total del Vehículo (PBT):** Peso total máximo del vehículo, pasajeros, equipamiento opcional y carga. El PBT es específico para cada vehículo.
- **Peso Bruto Máximo por Eje (PBME):** Capacidad de carga de cada sistema de eje. El PMBE es específico para cada vehículo.
- **Peso Bruto Total Combinado (PBTC):** Peso máximo combinado del vehículo con remolque (incluyendo pasajeros y carga) y el remolque. El PBTC indica el peso máximo de carga que el vehículo puede remolcar.

- **Tara:** es el peso del vehículo vacío, en orden de marcha, más el peso de la carrocería. Este valor varía conforme el peso de cada carrocería. Tara: PVOM + Peso de la carrocería.
- **Peso Máximo del Remolque:** Peso máximo de un remolque que el vehículo cargado (incluyendo pasajeros y carga) puede remolcar.
- **Banda del Peso del Remolque:** Banda de peso específica en que el remolque debe estar incluido, que varía de cero hasta el peso máximo del remolque.

No se olvide de incluir el peso de la barra de enganche del remolque cargado cuando determina el peso total.



No exceda el PBT o el PBME.

No utilice neumáticos de reposición con capacidad de carga menor que los originales, pues ellos pueden reducir los límites del PBT y del PBME del vehículo.

Cálculo de la carga que el vehículo puede cargar/remolcar

1. Utilice la tabla de peso bruto total combinado (PBTC) para el tipo de motor y la relación del eje trasero del vehículo.
2. Pese el vehículo del mismo modo que normalmente él es operado sin carga. Para obtener pesos correctos, lleve el vehículo a una empresa de transporte o un taller de inspección de camiones.

Conducción

Remolque (sólo F100)

Su vehículo puede remolcar un remolque convencional, o un remolque de quinta rueda, donde el peso máximo del remolque no exceda el peso máximo indicado para el motor y la relación del eje trasero, en las tablas que se indican.

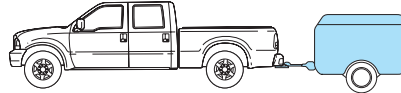

La capacidad de carga del vehículo es determinada por el peso, no por el volumen. Luego, no se puede necesariamente utilizar todo el espacio disponible cuando se carga el vehículo.

El remolque del trailer impone una carga adicional al motor del vehículo, a la transmisión, al eje, a los frenos, a los neumáticos y a la suspensión. Inspeccione esos componentes con cuidado después de cada operación de remolque.

 **El remolque de trailers con peso bruto máximo superior a lo recomendado puede resultar en daños al motor, transmisión, eje y también daños estructurales.**

Conducción

Preparación para el remolque

Utilice el equipamiento adecuado para el remolque del trailer y verifique de que este equipamiento esté correctamente instalado en el vehículo.

Enganches

No utilice enganches sujetos en el paragolpes del vehículo o en el eje. Se debe distribuir el peso del trailer, de modo que 10 a 15% del peso total del remolque incida en el enganche.

Enganche compensador de carga

Cuando se remolque un trailer utilizando un enganche compensador de carga, use siempre el siguiente procedimiento:

1. estacione el vehículo vacío en una superficie nivelada. Con la llave de encendido desconectada y todas las puertas cerradas, deje el vehículo detenido por algunos minutos para que el mismo se nivele;
2. mida la altura, a partir de un punto de referencia, de los paragolpes delantero y trasero, en el centro del vehículo;
3. enganche el remolque al vehículo y ajuste los compensadores del enganche, de modo que la altura del paragolpes delantero esté dentro de 0-13 mm del punto de referencia. Después del ajuste correcto, el paragolpes trasero no debe estar más alto que en la Etapa 3.

 El reglaje de un enganche compensador, de modo que el paragolpes trasero del vehículo esté más alto o más bajo que cuando estaba descargado, anulará la función del enganche compensador de carga y puede causar problemas de estabilidad.

Cadenas de seguridad

Utilice siempre cadenas de seguridad entre el remolque y el vehículo. Para fijar las cadenas de seguridad del remolque, cruce las cadenas por debajo del gancho del remolque y deje una holgura suficiente para permitir libre movimiento en curvas.

Frenos del remolque

Frenos eléctricos y frenos manuales, automáticos o del tipo flotantes, son seguros si están correctamente montados y regulados, de acuerdo con las especificaciones del fabricante.

 Nunca conecte el sistema de frenos hidráulicos del remolque directamente al sistema de frenos del vehículo.

El sistema de frenos del vehículo tractor es certificado para funcionamiento en el PBT y PBTC.

Conducción

Luces del remolque

Las luces del remolque son necesarias y obligatorias en la mayoría de los vehículos remolcados.

Utilizando un estribo

El paragolpes trasero está equipado con un enganche integrado y necesita solamente de una esfera de 25 mm de diámetro. El paragolpes posee una capacidad de tracción de 2270 kg de peso para el remolque y de 227 kg de peso sobre el gancho.

Si fuese necesario cambiar la posición de la esfera del enganche del remolque, utilice un enganche de remolque del tipo de ensamblaje en la estructura.

Conducción durante el remolque

No conduzca a velocidades superiores a 80 km/h cuando arrastre un remolque.

Cuando remolque:

- utilice una marcha más baja en pendientes o declives empinados. Esto eliminará exceso de cambios hacia marchas más altas y más bajas, resultando así en una mejor economía de combustible y un mejor enfriamiento de la transmisión;
- anticipe las detenciones y aplique el freno gradualmente.

Mantenimiento después del remolque

Al remolcar un trailer por largas distancias, el vehículo necesitará un mantenimiento más frecuente. Consulte el Plan de Mantenimiento para Servicio Severo, en el Manual de Garantía y Mantenimiento.

Conducción

Sugerencias para remolque de trailer

- Antes de iniciar el viaje, practique en un área abierta las entradas en curvas, las paradas y la marcha atrás, para familiarizarse con la sensación de dirigir la combinación vehículo – remolque. Cuando tome curvas, abra un radio mayor, de modo que las ruedas del remolque queden alejadas del centro de la carretera y de otros obstáculos.
- El peso del gancho del remolque, que incide sobre el enganche del vehículo, debe ser 10-15% del peso del remolque cargado.
- Después de haber conducido unos 80 kilómetros, verifique con cuidado el enganche, las conexiones eléctricas y las tuercas de las ruedas del remolque.
- Si queda detenido en el tránsito por largos períodos, en clima caluroso, coloque la palanca de cambios en 1a marcha y aumente la velocidad de marcha lenta, acelerando suavemente a 1500 rev/min. Esto ayudará al enfriamiento del motor y en la eficiencia del sistema de aire acondicionado.
- Los vehículos con remolques no deben ser estacionados en laderas. Si fuese realmente necesario hacerlo, calce las ruedas del remolque y frene adecuadamente el vehículo tractor.

Lanzamiento o recuperación de un bote

Cuando estuviese en marcha atrás en una rampa para lanzar o retirar un barco del agua.

- no deje que el nivel del agua esté por encima del borde inferior del paragolpes trasero;
- no deje que las olas rompan por encima de 15 cm del borde inferior del paragolpes trasero.

Si se superan esos límites, el agua puede penetrar en componentes importantes del vehículo, afectando adversamente la conducción, las emisiones y la confiabilidad.

Sustituya los lubricantes de los ejes delantero y trasero siempre que los mismos hayan sido sumergidos en agua.

Emergencias en el camino

INTERRUPTOR DE LAS LUCES DE EMERGENCIA (BALIZAS)

Utilice solamente en caso de emergencia para avisar a los demás conductores con respecto al vehículo averiado, aproximación de peligro, etc. Los destelladores pueden ser accionados también con el encendido desconectado.

- El interruptor de las luces de advertencia está ubicado en la parte superior de la columna de dirección.
- Presione el interruptor de las luces de advertencia para activar todos los destelladores simultáneamente.
- Presione nuevamente el interruptor para apagarlos.

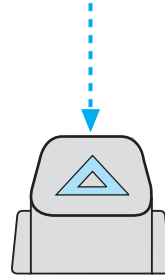

Emergencias en el camino

FUSIBLES Y RELEVADORES

Fusibles

Si algún componente eléctrico del vehículo no estuviese funcionando, su fusible correspondiente puede estar quemado. Los fusibles quemados pueden ser identificados por la ruptura del conductor dentro de los mismos. Verifique los fusibles apropiados, antes de sustituir cualquier componente eléctrico.

 Sustituya siempre el fusible por uno de la misma capacidad de corriente especificada. La utilización de un fusible de mayor capacidad de corriente puede causar serios daños al mazo de cables eléctricos y puede generar un incendio.

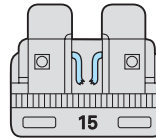

FUSIBLE
QUEMADO

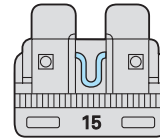

FUSIBLE
OPERATIVO

Capacidad de corriente y color de fusibles	
Amperaje de fusible	Color
Mini fusible de 5 amp	castaño claro
Mini fusible de 7,5 amp	marrón
Mini fusible de 10 amp	rojo
Mini fusible de 15 amp	azul
Mini fusible de 20 amp	amarillo
Maxi fusible de 20 amp	amarillo
Mini fusible de 25 amp	natural / blanco
Mini fusible de 30 amp	verde
Maxi fusible de 30 amp	verde
Maxi fusible de 40 amp	naranja
Maxi fusible de 50 amp	rojo
Maxi fusible de 60 amp	azul
Maxi fusible de 70 amp	castaño claro
Maxi fusible de 80 amp	natural

Emergencias en el camino

Caja de fusibles en la cabina

La caja de fusibles está ubicada abajo y a la izquierda de la columna de dirección, próxima al pedal de freno. Retire la cubierta de la caja para tener acceso a los fusibles, girando los tornillos en sentido antihorario.

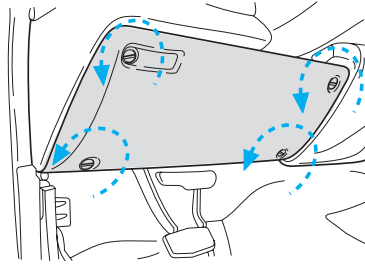

Para retirar la cubierta de la caja de fusibles, gire los tornillos de la caja en sentido antihorario.

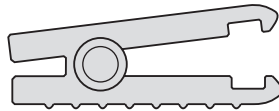

Emergencias en el camino

Los fusibles son codificados como sigue:

Localización de fusible/relé	Capacidad de corriente del fusible	Descripción
1	20A	Luces de advertencia
2	5A	Conjunto de instrumentos
3	20A	Encendedor de cigarrillos, conector de diagnóstico
4	10A	Luces de lectura, espejos eléctricos, luz del compartimiento del motor, luz de guantera
5	–	No utilizado
6	–	No utilizado
7	–	No utilizado
8	5A	Iluminación del radioreceptor y del interruptor de los faros
9	–	No utilizado
10	–	No utilizado
11	10A	Bomba del lavaparabrisas, bobina del relé del lavaparabrisas, bobina del relé alta/baja del lavaparabrisas, bobina del relé de la bomba del lavaparabrisas
12	15A	Bocina
13	20A	Luz de freno, luz de freno elevado central
14	10A	Luz de techo, luz del compartimiento de carga, luces de cortesía
15	5A	Módulo electrónico genérico (GEM), módulo del sistema de antibloqueo (ABS), módulo de control de motor (PCM)
16	15A	Faros de luz alta y luz indicadora de faros altos
17	–	No utilizado
18	–	No utilizado
19	10A	Conjunto de instrumentos, módulo GEM.

Emergencias en el camino

Localización de fusible/relé	Capacidad de corriente del fusible	Descripción
20	15A	Bobina del relé del motor de arranque, interruptor de embrague
21	–	No utilizado
22	10A	Bobina del relé del motor del ventilador
23	10A	Luces de advertencia
24	10 A	Embrague del aire acondicionado, actuador de aire caliente-frío, ABS
25	5A	Módulo del sistema antibloqueo de freno (ABS)
26	–	No utilizado
27	–	No utilizado
28	10A	Luz de marcha atrás, motor de la bomba de vacío
29	5A	Conjunto de instrumentos: carga de la batería y luces de advertencia del air bag
30	–	Capacitor de la radio, bobina de rele de PCM
31	–	No utilizado
Relé 1	–	Relé de la luz interior
Relé 2	–	No utilizado
Relé 3	–	Bocina
Relé 4	–	Relé de un toque de apertura del cristal eléctrico
Relé 5	–	Relé de retardo de los accesorios

Nota: Los fusibles, relés y usos descritos corresponden a las versiones más equipadas de F100 y F4000. Por tal motivo su vehículo puede no contar con este equipamiento.

Emergencias en el camino

Caja central de distribución eléctrica en el compartimiento motor

La central de distribución eléctrica y los conjuntos de relés están ubicados en el compartimiento del motor, próximo al cilindro principal de freno. La misma contiene fusibles de alta corriente, que protegen de sobrecargas los sistemas eléctricos principales del vehículo.

 **Cualquier servicio en los fusibles de alta corriente debe ser efectuado solamente en un Concesionario Ford.**

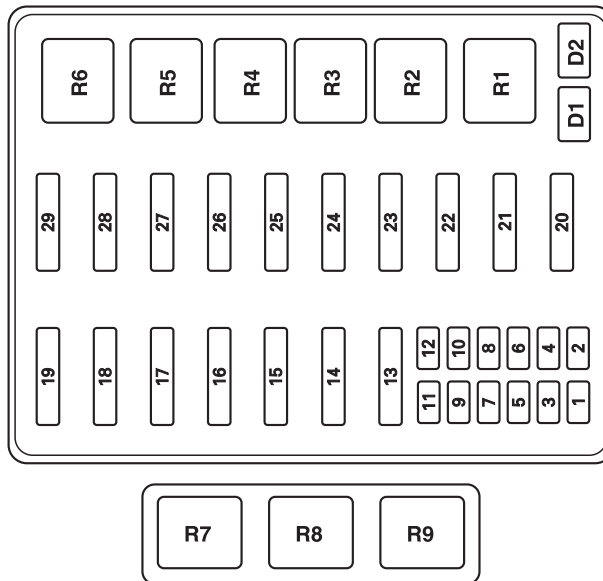

Emergencias en el camino

Los fusibles y relés de alta corriente son codificados como sigue:

Localización de fusible/relé	Capacidad de corriente del fusible	Descripción
1	–	No utilizado
2	10A*	Motor limpia/lavaparabrisas
3	–	No utilizado
4	–	No utilizado
5	–	No utilizado
6	5A	Válvula “Shut Off”
7	–	No utilizado
8	15A*	Luces de posición
9	10A*	Faro izquierdo bajo
10	20A*	Toma de potencia
11	10A*	Faro derecho bajo
12	5A*	PATS
13	30A**	Interruptor múltiple de faros
14	60A**	ABS
15	–	No utilizado
16	30A**	4x4
17	–	No utilizado
18	30A**	PCM
19	–	No utilizado
20	50A**	Interruptor de arranque (B4 & B5)
21	50A**	Interruptor de arranque (B1 & B3)
22	50A**	Alimentación de la caja central de distribución eléctrica
23	40A**	Motor del ventilador del calefactor

Emergencias en el camino

Localización de fusible/relé	Capacidad de corriente del fusible	Descripción
24	–	No utilizado
25	30A***	Levantacristales eléctricos
26	20A**	Bloqueo eléctrico de las puertas
27	–	No utilizado
28	–	No utilizado
29	20A**	Radorreceptor
R1	–	Relé del motor alta/baja del limpiaparabrisas
R2	–	Relé del motor del limpiaparabrisas intermitente
R3	–	Relé de la bomba del lavaparabrisas
R4	–	No utilizado
R5	–	Relé del motor del ventilador del Aire Acond.
R6	–	Resistor
R7	–	Relé 4x4 LOW
R8	–	Relé 4x4 HIGH
R9	–	Relé de válvula “Shut Off”
D1	–	Diodo del embrague del aire acondicionado
D2	–	No utilizado

* Minifusibles ** Maxifusibles *** Disyuntor de Circuito

Nota: Los fusibles, relés y usos descriptos corresponden a las versiones más equipadas de F100 y F4000. Por tal motivo su vehículo puede no contar con este equipamiento.

Emergencias en el camino

SUSTITUCIÓN DE RUEDAS

 Si se desinfla o pincha un neumático con el vehículo en movimiento, no presione el freno abruptamente. Reduzca progresivamente la velocidad y lleve el automóvil a un costado del camino en el que su seguridad y la de sus pasajeros esté cubierta, aún a costa de la destrucción de la rueda.

Es aconsejable alertar la ubicación del automóvil detenido mediante la aplicación de las luces intermitentes de emergencia y/o un juego de balizas reflectivas.

 Los neumáticos son componentes del sistema de suspensión, y tienen influencia directa en su desempeño. Cuando reemplace un neumático, hágalo sólo por otro de las mismas características que el que posee originalmente su vehículo.

 Antes de levantar el vehículo con el crique, es indispensable tomar las siguientes medidas de precaución:

Estacionar el vehículo al costado de la carretera para no obstaculizar el tránsito y poder trabajar con seguridad y sin dificultad. Asegurarse que el vehículo se encuentre sobre terreno firme y plano, preferiblemente nivelado. Aplicar el freno de estacionamiento y colocar la marcha atrás o la 1ª velocidad. Al levantar vehículo detenido sobre pendientes, bloquear las ruedas con tacos o una piedra adecuada, preferiblemente la rueda opuesta en diagonal a la que sufrió la avería.

Ubicación de la rueda de auxilio y herramientas

La rueda de auxilio y las herramientas del vehículo están guardados en las siguientes posiciones:

Herramienta	Ubicación
Rueda de auxilio	F100: Bajo la caja de carga, delante del paragolpes trasero. F4000: Sobre el larguero izquierdo, sujeto en su soporte.
Crique, manijas del crique y llave de ruedas	F100/F4000: Fijado al panel trasero de la cabina, detrás del asiento, del lado del acompañante.

Emergencias en el camino

Retirando la rueda de Auxilio (sólo F100)

1. Para la remoción de la rueda de auxilio se encuentran a su disposición las siguientes herramientas:

- Manija del crique hidráulico



- Llave extractora de tasa.

Esta llave debe ser insertada en la manija del crique para realizar la remoción de la rueda de auxilio.

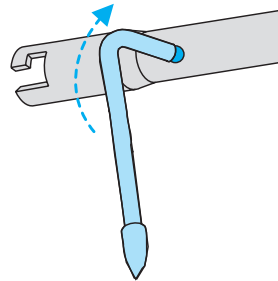

2. Inserte el extremo recto de la barra dentro del agujero de acceso al dispositivo para bajar la rueda de auxilio (ubicado en la parte trasera de la caja Pick Up, entre el paragolpes trasero y el portón de la caja). Cuando haga tope, gírelo en sentido antihorario hasta que se acomode en el retén correspondiente y quede trabado en forma satisfactoria.

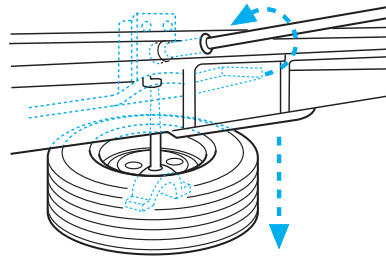

3. Gire la manija en sentido antihorario hasta que la rueda llegue al piso y el cable quede con suficiente juego como para retirar el soporte.

4. Retire el soporte de la rueda de auxilio a través del centro de la llanta de la rueda de auxilio.

Emergencias en el camino

Guardando la rueda de auxilio (sólo F100)

1. Apoye la rueda de auxilio en el suelo, con la válvula de aire hacia arriba.
2. Deslice la rueda bajo el vehículo y monte el soporte a través del centro de la rueda.
3. Gire la manija del crique en sentido horario, hasta que la rueda se levante hasta su posición original, por debajo del vehículo. El esfuerzo para girar la manija del crique aumenta significativamente y el soporte del auxilio produce un ruido de trinquete cuando el neumático es levantado a su posición de almacenamiento. El soporte de la rueda de auxilio posee un trinquete embutido, que no permite el apriete excesivo.

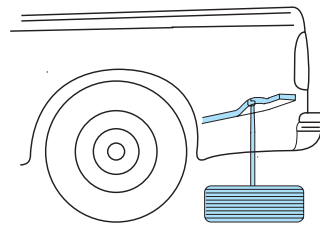
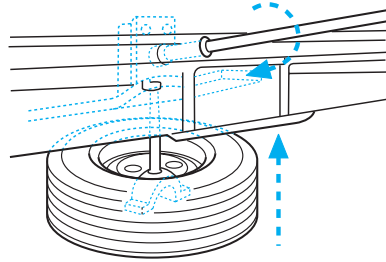

! Es importante colocar el neumático en el soporte de forma que el cable quede perpendicular a la rueda, evitándose problemas que pueden dañar el sistema.

4. Verifique el asentamiento correcto de la rueda de auxilio en el chasis. Empuje la rueda para comprobar que esté firmemente asentada bajo el vehículo. Suelte y apriete nuevamente, si fuese necesario.

! Repare lo antes posible el neumático desinflado y reemplácelo inmediatamente por la rueda de auxilio colocada. Evitará sorpresas desagradables y mantendrá los neumáticos dentro de la rotación programada.

Emergencias en el camino

Retirando la rueda de Auxilio (sólo F4000)

1. Desmonte las tuercas de fijación de la chapa de sujeción de la rueda de auxilio.
2. Empuje la rueda de auxilio hacia el chasis, de manera que quede apoyada sobre el soporte externo (1).
3. Cuando el neumático esté libre, inclínelo y remuévalo desencajándolo del soporte externo (1).

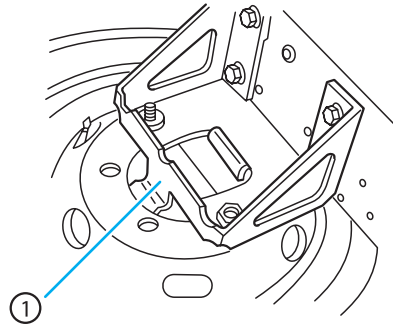

Guardando la rueda de auxilio (sólo F4000)

1. Coloque la rueda de auxilio en el soporte externo (1) e inclínela de manera de permitir su correcto posicionamiento en los soportes internos (2).
2. Coloque las tuercas de fijación y ajústelas para lograr una adecuada sujeción de la rueda de auxilio a su soporte.

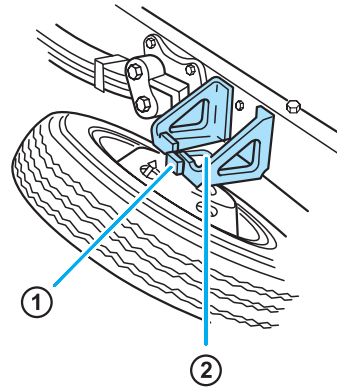

! Repare lo antes posible el neumático desinflado y reemplácelo inmediatamente por la rueda de auxilio colocada. Evitará sorpresas desagradables y mantendrá los neumáticos dentro de la rotación programada.

Emergencias en el camino

Procedimiento de cambio de la rueda (ambos modelos)

1. Estacione el vehículo sobre una superficie nivelada, accione el destellador y aplique el freno de estacionamiento. Coloque la palanca de cambios en marcha atrás ó la velocidad.

 **Para evitar que el vehículo se mueva durante el cambio de la rueda, compruebe que el freno de estacionamiento esté aplicado. Después calce la rueda (en las dos direcciones) diagonalmente opuesta a la rueda que está siendo cambiada.**

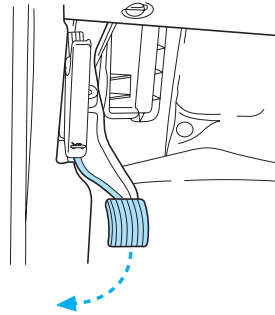

2. Calce la rueda diagonalmente opuesta.
3. Retire el crique, la manija del crique, la llave de ruedas y la rueda de auxilio de su lugar de almacenamiento.

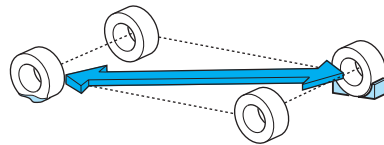

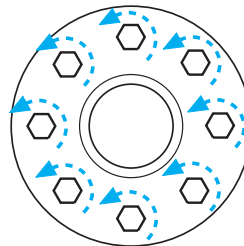

4. Utilice la punta de la llave de ruedas para retirar la taza de rueda (si estuviese instalada).
5. Afloje las tuercas de la rueda media vuelta en sentido antihorario, sin sacarlas, hasta que la rueda sea levantada del suelo.



Emergencias en el camino

Procedimiento de cambio de la rueda (ambos modelos)

 Cuando una de las ruedas traseras estuviese levantada del suelo, la transmisión por sí sola no evitará que el vehículo se mueva o se deslice del crique, aunque la transmisión esté en marcha atrás. Para evitar que el vehículo se mueva durante el cambio de rueda, compruebe que el freno de estacionamiento esté aplicado y la rueda diagonalmente opuesta calzada adecuadamente.

 Si el vehículo se desliza del crique, puede producirse un accidente.

- Introduzca la extremidad de la manija del crique en la válvula de alivio del mismo, y utilícela para deslizar el crique bajo el vehículo. Asegúrese de que la válvula esté cerrada girándola en sentido horario.

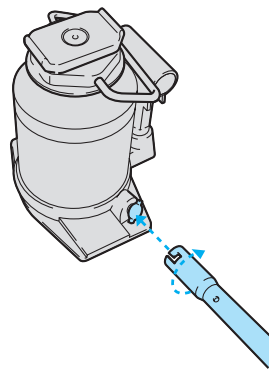

Emergencias en el camino

Procedimiento de cambio de la rueda (ambos modelos) (cont.)

7. Posicione el crique de acuerdo con las siguientes indicaciones:

- Delantera - F100

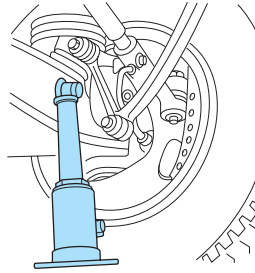

- Delantera - F4000

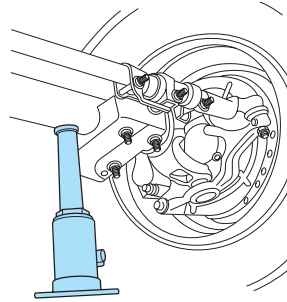

- Trasera - ambos modelos

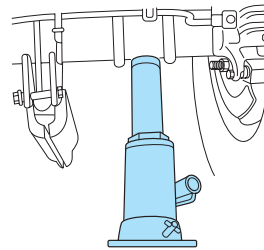

8. Introduzca la manija del crique en la articulación de la bomba hidráulica de éste.

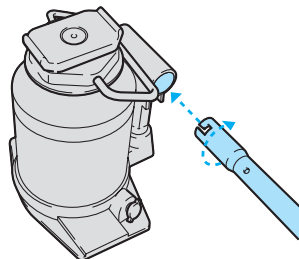

Emergencias en el camino

9. Tome la manija desde el otro extremo y muévala hacia arriba y abajo para elevar el vehículo.

! Los criques hidráulicos están equipados con una válvula de presión para evitar el levantamiento de cargas superiores a la capacidad de los mismos.

10. Desmonte las tuercas de la rueda con la llave de ruedas.
11. Sustituya el neumático desinflado por el de auxilio, comprobando que la válvula de aire esté ubicada hacia fuera. Monte nuevamente las tuercas hasta que la rueda apoye contra el cubo. Ajuste pero no apriete totalmente las tuercas.
12. Baje la rueda introduciendo la extremidad de la manija del crique en la válvula de alivio del mismo y girándola muy lentamente en sentido antihorario.
13. Retire el crique y apriete completamente las tuercas en el orden indicado en la figura (torque: $200 \pm 30 \text{Nm}$).
14. Guarde el neumático desinflado.
15. Guarde las herramientas. Compruebe que el crique y las herramientas estén firmemente retenidos para que no hagan ruido durante el viaje o se suelten.
16. Retire las calzas o tacos de las ruedas.

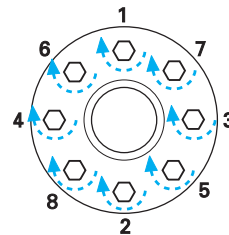
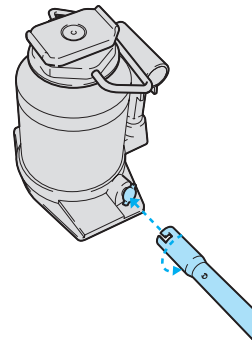

Emergencias en el camino

ARRANQUE DEL MOTOR POR MEDIOS AUXILIARES

 Los gases generados por la batería pueden estallar o inflamarse si fuesen expuestos a llamas, chispas o cigarrillos encendidos

 No haga arrancar el vehículo empujándolo. Se puede dañar el catalizador.

Preparación del vehículo

1. Utilice solamente una batería de alimentación de 12 voltios para dar arranque al vehículo. **Si se conecta la batería del vehículo a una fuente de 24 voltios, provocará daños al motor de arranque, al sistema y a otros componentes eléctricos.**
2. No desconecte la batería del vehículo averiado, ya que eso podrá dañar el sistema eléctrico del mismo.
3. Estacione el vehículo de auxilio cerca del compartimiento del motor del vehículo averiado, comprobando que los vehículos **no se toquen**. Aplique el freno de estacionamiento de ambos vehículos. Aléjese del ventilador del motor y de otras piezas en movimiento.
4. Verifique todos los terminales de batería y limpie cualquier vestigio de corrosión antes de conectar los cables de la batería.
5. Conecte el ventilador del calefactor de ambos vehículos, para proteger contra cualquier sobretensión eléctrica. Desconecte todos los otros accesorios, sobre todo luces y lámparas, que pueden quemarse.

Emergencias en el camino

Conexión de los cables auxiliares

1. Posicione los vehículos de modo que no se toquen.
2. Detenga el motor. Desconecte cualquier equipamiento eléctrico innecesario.
3. Conecte el terminal positivo (+) de la batería del vehículo (1) con la batería descargada al terminal positivo (+) de la batería auxiliar (2).
4. Conecte una extremidad del segundo cable al terminal negativo (-) de la batería auxiliar (3) y la otra extremidad en una parte metálica del motor a ser accionado (4), **no al terminal negativo (-) de la batería descargada.**
5. Compruebe que los cables auxiliares estén alejados de piezas móviles del motor.

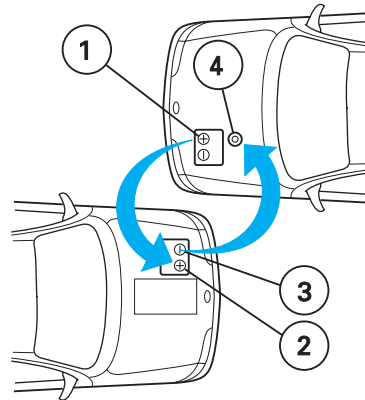

⚠ No conecte la extremidad del cable al terminal negativo (-) de la batería a ser atendida. Una chispa puede causar estallido de los gases provenientes de la batería.

Arranque auxiliar

1. Dé arranque en el vehículo de auxilio y haga funcionar el motor en una velocidad razonablemente alta.
2. Dé arranque al motor del vehículo con la batería descargada.
3. Una vez que haya dado arranque al motor, haga funcionar ambos motores por tres minutos o más antes de desconectar los cables auxiliares.

Emergencias en el camino

Extracción de los cables auxiliares

1. Extraiga los cables auxiliares en el orden inverso al empleado al instalarlo. Desconecte primero el cable de la parte metálica del motor (1), enseguida el cable del terminal negativo (-) de la batería auxiliar (2).
2. Extraiga el cable del terminal positivo (+) de la batería auxiliar (3) y después, de la batería descargada (4).
3. Después que el motor del vehículo averiado hubiese funcionado, déjelo por algún tiempo en marcha lenta para que el motor pueda “recuperar” sus condiciones normales a esa velocidad.

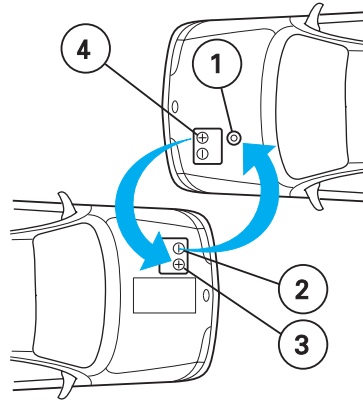

Emergencias en el camino

REMOLQUE DEL VEHÍCULO

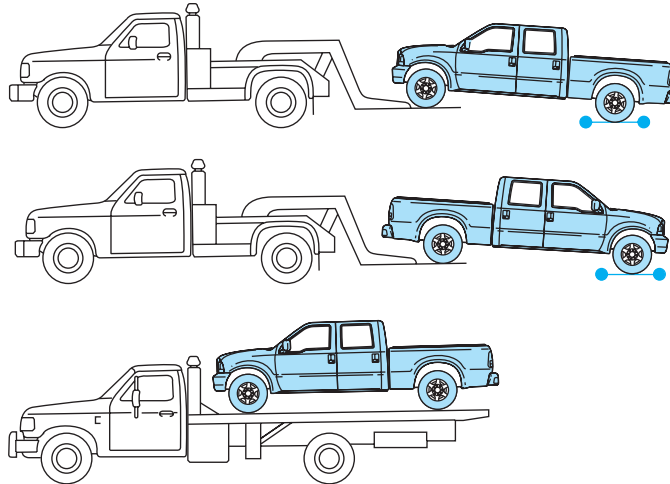

Si usted necesita que su vehículo sea auxiliado o remolcado, utilice los servicios de un equipo profesional de auxilio (Ford Assistance) o si usted está asociado a algún otro, diríjase al centro de asistencia del mismo.

- En los vehículos convencionales de tracción 4x2 (motor adelante, caja de cambios al medio y propulsión en el eje trasero) está aceptado remolcar a los mismos con las ruedas delanteras apoyadas sobre la calzada y las ruedas traseras en el aire.
- En los vehículos 4x4 se recomienda que su unidad sea remolcada subida a un vehículo de piso bajo, o como alternativa, con un equipo que permita levantar el eje delantero, más un juego de ruedas auxiliares traseras.

! No haga ni deje remolcar a su vehículo con una correa en eslinga. Ford Argentina S.C.A. no ha desarrollado ni tiene aprobado ningún procedimiento de remolque con correas de eslinga.

! Cuando solicite un remolque que informe al operador cual es el tipo de vehículo que usted conduce. Solicite que el conductor del remolque se informe antes de enganchar o remolcar su vehículo.

Mantenimiento y cuidados

MANTENIMIENTO

Servicio Ford

Para realizar los trabajos indispensables para el buen funcionamiento y la seguridad de su vehículo en el tránsito, respetar siempre los intervalos de mantenimiento referidos en el fascículo Garantía y Mantenimiento del Manual del Propietario. Recomendamos encargar siempre tales servicios a un Concesionario Ford.

Tareas que ha de realizar usted mismo

Controlar y reabastecer periódicamente los niveles de los líquidos y del aceite del motor. Verificar las presiones de los neumáticos, el correcto funcionamiento de los frenos, así como de la iluminación y comprobar el funcionamiento de las luces de control.

Los depósitos transparentes del líquido de freno y del líquido de enfriamiento y del fluido de la dirección hidráulica permiten la rápida inspección visual.

Para facilitar su identificación, todas las tapas de carga, así como también la varilla medidora del nivel de aceite están marcadas en amarillo y negro.

 **Apagar el encendido antes de iniciar cualquier trabajo en el compartimento del motor. Cuidar que su ropa, corbatas, bufandas, etc. no queden atrapadas en las correas o partes móviles del motor.**

 **Aquellas personas portadoras de marcapasos no deben efectuar trabajos con el motor del vehículo en funcionamiento debido a las altas tensiones generadas por el sistema de encendido.**

Generalidades para la conservación

Al efectuar el lavado del motor se mezclan con el agua del lavado restos de nafta, grasas y aceites. Por lo tanto, es conveniente que tales trabajos sean realizados en una estación de servicio o en un Concesionario Ford que estén provistos de un dispositivo separador de aceite en su puesto de lavado.

 **El aceite usado del motor, el líquido de freno, el líquido de enfriamiento, las baterías y los neumáticos, deben ser desechados en las instalaciones especialmente previstas para ese fin o entregados al comercio donde se compra el material nuevo. De ningún modo deberán ser desechadas tales sustancias y materiales, a la basura doméstica o a los desagües.**

Nos corresponde a todos proteger el medio ambiente. Debemos participar activamente.

 **No transporte materiales inflamables en el compartimento del motor, ya que pueden provocar incendios y ocasionar graves heridas.**

Mantenimiento y cuidados

Calendario de mantenimiento

Comprobaciones diarias

- El correcto funcionamiento de toda la iluminación, exterior e interior. Reemplazar las lámparas quemadas u oscuras y verificar si los vidrios de los faros y de las lámparas están limpios.
- Presencia de agua en el gasoil.

Al cargar combustible controlar

- Nivel de aceite del motor.
- Nivel del líquido de freno.
- Nivel del líquido del lavaparabrisas.
- Presión de los neumáticos (cuando los neumáticos estuviesen fríos) y estado de los mismos.

Comprobaciones mensuales

- Nivel del líquido de enfriamiento (con el motor frío).
- La estanqueidad de uniones, mangueras, cables, conductos flexibles y depósitos.
- Nivel del fluido de la dirección hidráulica.
- El funcionamiento del freno de estacionamiento.
- El funcionamiento de la bocina.
- Funcionamiento del aire acondicionado*.

 El contacto prolongado con aceites y fluidos hidráulicos o de enfriamiento del motor pueden ocasionar serios problemas dermatológicos. Lavar bien todas las áreas afectadas.

 *Una vez al mes, se debe poner en funcionamiento el aire acondicionado por un mínimo de 30 minutos.

Mantenimiento y cuidados

RECOMENDACIONES DE SERVICIO

Para ayudarlo a revisar y mantener su propio vehículo:

- Destacamos los temas "hágalo usted mismo" en el compartimento motor por ser de fácil localización.

Si su vehículo necesita servicios profesionales, su Concesionario Ford le puede proveer los mismos, como así también los repuestos necesarios. Consulte su "Guía de Servicios en Garantía" para encontrar qué servicios y repuestos están cubiertos por la misma.

Use sólo combustibles, lubricantes y fluidos recomendados y piezas de servicio y repuestos que cumplan las especificaciones y calidad de los productos Ford. Las piezas y repuestos Motorcraft están diseñadas y construidas para proporcionar el mejor rendimiento a su vehículo.

PRECAUCIONES CUANDO TRABAJA SOBRE EL VEHICULO

Sea especialmente cuidadoso cuando inspecciona o trabaja en su vehículo.

- No trabaje con el motor caliente
- Cuando el motor esté en marcha, tenga especial cuidado con la ropa suelta, los adornos de mano o de ropa y el pelo largo y suelto para que no se enreden ni sean atrapados por las partes en movimiento.
- No trabaje en un lugar cerrado con el motor en marcha, salvo que usted esté seguro que hay suficiente ventilación.
- Mantenga los cigarrillos encendidos, objetos incandescentes y llamas lejos de la batería y de todos los componentes del sistema de combustible.

 **El motor está equipado con un sistema de combustible de alta presión. Si fuese necesario remover cualquier componente de este sistema, aguarde como mínimo uno minuto después de desconectar el motor. Nunca manipule el sistema con el motor encendido.**

 **En este motor no es necesario efectuar el purgado de los inyectores. El purgado es realizado automáticamente por el sistema de inyección electrónica de combustible.**

Mantenimiento y cuidados

Trabajando con el motor detenido

1. Aplique el freno de estacionamiento.
2. Presione el pedal de embrague y coloque la palanca de cambios en primera marcha.
3. Detenga el motor y extraiga la llave.
4. Calce las ruedas para evitar que el vehículo se mueva accidentalmente.

Trabajando con el motor en marcha

1. Aplique el freno de estacionamiento, comprima el pedal de embrague y coloque la palanca de cambios en punto muerto.
2. Calce las ruedas para evitar que el vehículo se mueva accidentalmente.

 **No dé arranque al motor con el filtro de aire desmontado, y no lo desmonte con el motor funcionando.**

Mantenimiento y cuidados

APERTURA DEL CAPÓ

1. Desde el interior de la cabina, tire de la palanca de apertura del capó, ubicada sobre la izquierda y debajo del tablero de instrumentos.

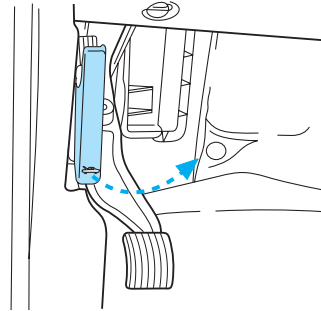

2. Desde el frente del vehículo, suelte el pestillo de cierre auxiliar ubicado en el centro derecho del capó levemente hacia su derecha. Deslice el tirador hacia la izquierda para liberar el pestillo de cierre auxiliar.

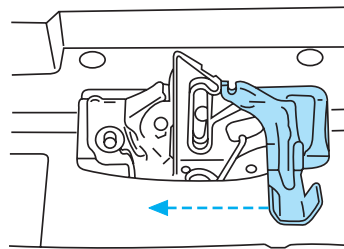

3. Levante el capó hasta que los cilindros de elevación lo mantengan abierto.

Mantenimiento y cuidados

COMPARTIMIENTO DEL MOTOR CUMMINS 3.9 L TURBODIESEL 200 CV

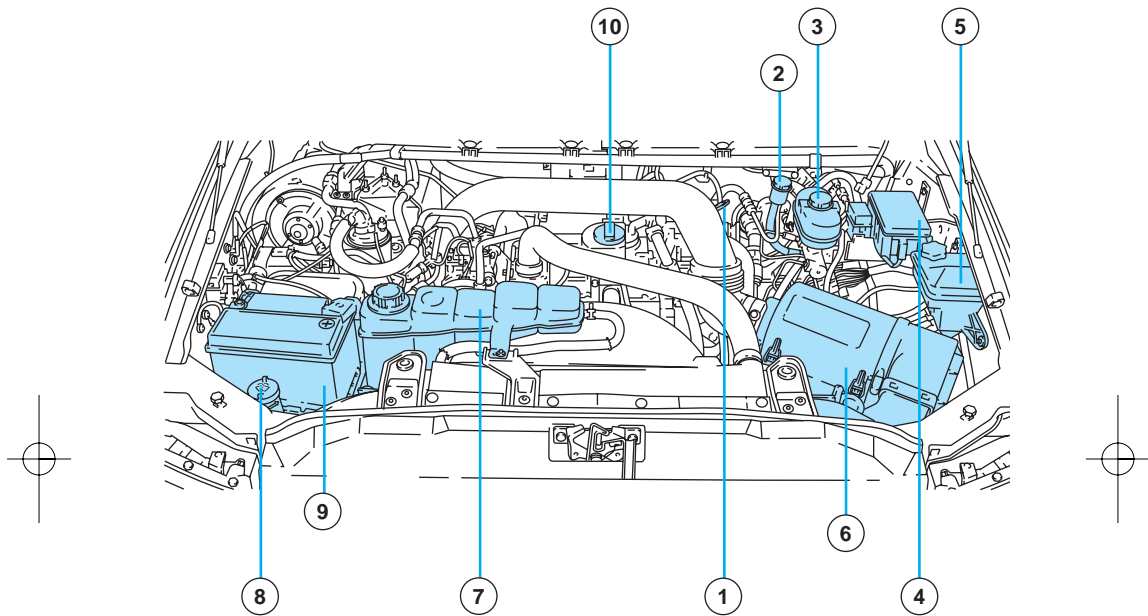

1. Varilla de medición del nivel de aceite del motor
2. Depósito de fluido del embrague
3. Depósito del fluido de freno
4. Central de distribución eléctrica
5. Depósito de fluido de la dirección hidráulica.
6. Conjunto del filtro de aire
7. Depósito del líquido de enfriamiento del motor
8. Depósito de fluido del lavapara-brisas
9. Batería
10. Tapón de la boca de carga de aceite del motor.

Mantenimiento y cuidados

COMPARTIMIENTO DEL MOTOR CUMMINS 3.9 L TURBODIESEL 120 CV

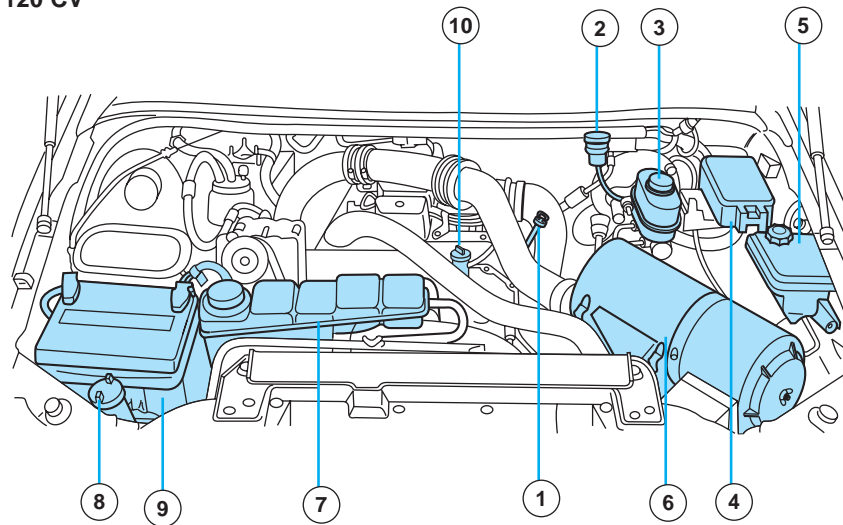

1. Varilla de medición del nivel de aceite del motor
2. Depósito de fluido del embrague
3. Depósito del fluido de freno
4. Central de distribución eléctrica
5. Depósito de fluido de la dirección hidráulica
6. Conjunto del filtro de aire
7. Depósito del líquido de enfriamiento del motor
8. Depósito de fluido del lavaparabrisas
9. Batería
10. Tapón de la boca de carga de aceite del motor.

Mantenimiento y cuidados

ACEITE DEL MOTOR

Para ambos motores Diesel ha de emplearse un aceite que cumpla las especificaciones de normas SAE, API y ACEA.

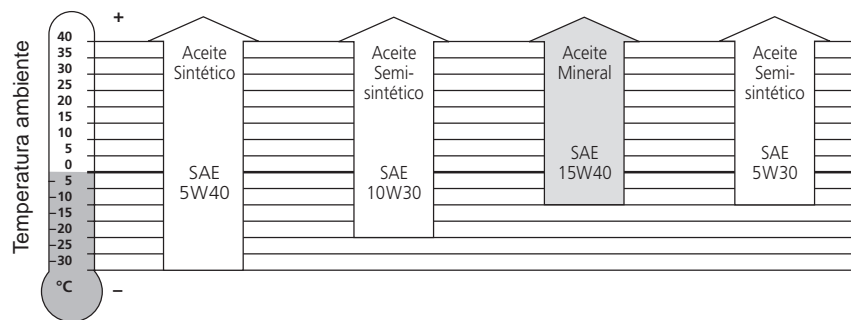

Recomendaciones para el aceite de motor

Ver la sección *lubricantes y operaciones de lubricación* del manual de *Garantía y Mantenimiento* que acompaña a este manual.

! Use solamente el lubricante recomendado en las especificaciones de Ford. Diríjase a la sección *Lubricantes y Operaciones de Lubricación* del manual de *Garantía y Mantenimiento* que acompaña a este manual.

! No utilice aditivos suplementarios para el aceite del motor, no son necesarios y pueden producir daños en el motor.

! El uso de los aceites recomendados asegura una mejor performance de su unidad. Esta mejora se manifiesta en períodos de arranque del motor más cortos y prestaciones óptimas del mismo, obteniendo un menor consumo de combustible y una menor cantidad de emisiones.

Mantenimiento y cuidados

Verificación del nivel de aceite del motor

Consulte el manual de *Garantía y Mantenimiento* con respecto a los intervalos apropiados para la verificación del nivel de aceite del motor.

1. Compruebe que el vehículo esté sobre una superficie nivelada.
2. Detenga el motor y aguarde algunos minutos para que todo el aceite descienda al cárter.
3. Aplique el freno de estacionamiento y compruebe que la palanca de cambios esté firmemente colocada en primera marcha.
4. Abra el capó. Protéjase contra el calor del motor.
5. Localice y retire cuidadosamente la varilla indicadora de nivel de aceite del motor.
6. Limpie la varilla. Introdúzcala totalmente, y extráigala nuevamente.
 - Si el nivel de aceite estuviese entre las marcas **MIN** y **MAX**, el nivel de aceite es correcto. **NO AGREGUE ACEITE.**
 - Si el nivel de aceite estuviese debajo de la marca **MIN**, agregue aceite suficiente para elevar el nivel hasta la marca **MAX**.
 - Niveles de aceite por encima de la marca **MAX** pueden dañar el motor. Un exceso de aceite debe ser extraído del motor por un técnico de servicio.
7. Coloque nuevamente la varilla medidora y verifique que esté totalmente introducida.



Motor CUMMINS 200 CV



Motor CUMMINS 120 CV

Mantenimiento y cuidados

Adición de aceite al motor

1. Verifique el nivel aceite del motor. Para instrucciones, consulte Verificación del nivel de Aceite del Motor, en esta sección.
2. Si el nivel de aceite del motor no estuviese dentro de la escala **MIN** y **MAX**, agregue solamente aceite para motor de la viscosidad recomendada. Retire el tapón de la boca de llenado y utilice un embudo para completar el nivel.
3. Verifique nuevamente el nivel de aceite del motor. Compruebe que el nivel de aceite no esté por encima de la marca **MAX** en la varilla de medición.

 **Agregar aceite sólo hasta la marca MAX. Nunca llenar por encima de la misma.**

Capacidad de llenado del aceite del motor

Para averiguar la cantidad de lubricante que contiene el sistema de lubricación del vehículo, consulte el cuadro de Capacidades en la sección Datos Técnicos de este manual.

Consumo de aceite de motor

Es normal que el motor de un vehículo nuevo consuma inicialmente algo de aceite hasta aproximadamente los primeros 5.000 kilómetros, donde se obtiene el correcto asentamiento de sus componentes.

Puede ser considerado perfectamente normal para un vehículo de estas características un consumo de aceite lubricante de aproximadamente 0,5% del consumo de combustible.

 **No utilice aditivos suplementarios para el aceite del motor, no son necesarios y pueden producir daños en el motor.**

 **Al efectuar cambios de aceite en las estaciones de servicio, asegúrese que se le ponga la cantidad necesaria del aceite especificado. No utilizar marcas de aceite desconocidas o de envases que ya estuvieran abiertos.**

 **Los envases de aceite vacíos y usados no deben desecharse con la basura doméstica, sino utilizando los medios de eliminación previstos para este tipo de residuos por las autoridades locales.**

 **No agregue lubricante por encima de la marca MAX. de la varilla medidora. Se dañará el catalizador permanentemente.**

Mantenimiento y cuidados

LIQUIDO DE FRENO

Control y agregado del líquido de freno

El líquido de freno debe revisarse y agregarse, según sea necesario, por lo menos, una vez al año:

1. Limpie el tapón del depósito antes de quitarlo, para evitar que entre en el depósito suciedad o agua.
2. Verifique el nivel del líquido de freno.
3. Si es necesario, agregue líquido de freno hasta alcanzar el nivel de **MAX**. No llene por encima de esta marca.
4. Use sólo líquido de freno certificado, que cumpla con las especificaciones de Ford.

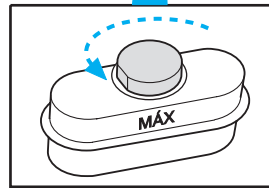
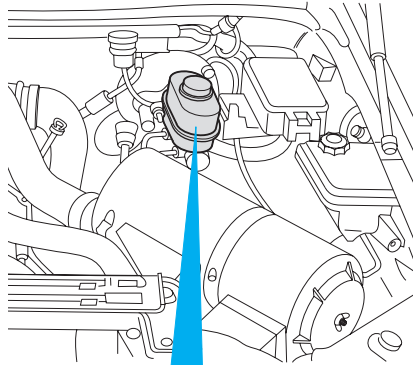

 El líquido de freno es tóxico.

 Si usted usa líquido de freno diferente al DOT 4, provocará un daño permanente a los frenos.

 No permita que el depósito del cilindro maestro se vacíe. Esto hará que los frenos fallen.

 Evite el derramamiento del líquido de freno sobre la pintura del vehículo, la misma puede dañarse seriamente.

 Use solamente el líquido de frenos recomendado en las especificaciones de Ford. Diríjase a la sección *Lubricantes y Operaciones de Lubricación* del manual de *Garantía y Mantenimiento* que acompaña a este manual.

Mantenimiento y cuidados

FLUIDO DE EMBRAGUE

Control y agregado del líquido de embrague

Durante el funcionamiento normal, el nivel del líquido en el depósito de fluido de embrague se elevará lentamente. Si dicho nivel disminuye, mantenga el nivel de líquido en la marca **FULL** del indicador del depósito.

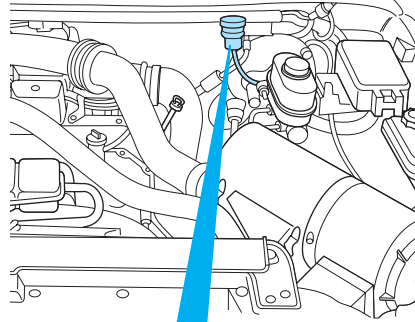

 Use como fluido de embrague únicamente líquido para freno DOT 3 que cumpla con las especificaciones de Ford. Diríjase a la sección *Lubricantes y Operaciones de Lubricación* del manual de *Garantía y Mantenimiento* que acompaña a este manual.

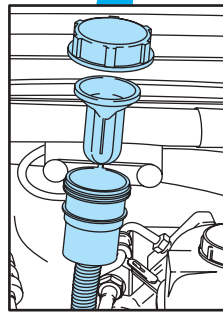

1. Limpie el tapón del depósito antes de quitarlo, para evitar que entre en el depósito suciedad o agua.
2. Retire la tapa.
3. Retire el filtro protector.
4. Agregue líquido hasta que el nivel alcance la marca **FULL** lleno.

 Evite el derramamiento del líquido de embrague sobre la pintura del vehículo, la misma puede dañarse seriamente.

Mantenimiento y cuidados

LIQUIDO LAVAPARABRISAS

Control y agregado de líquido lavaparabrisas

Controle el líquido de lavaparabrisas frecuentemente. El depósito está señalado con el símbolo .

Si el nivel está bajo, agregue suficiente líquido hasta llenar el depósito.

 No ponga líquido de enfriamiento del motor en el depósito del líquido lavaparabrisas.

 No rocíe el parabrisas con líquido de enfriamiento del motor ya que podría tener dificultad para ver a través del mismo.

Cuando efectúe un abastecimiento, no se olvide de volver a cerrar bien el depósito con la tapa del mismo.

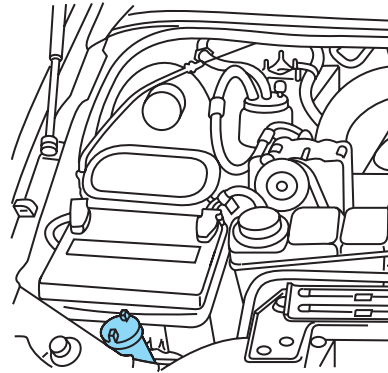

Ajuste de los picos del lavaparabrisas

La posición de los orificios de salida de los picos pueden ajustarse exactamente utilizando un alfiler.

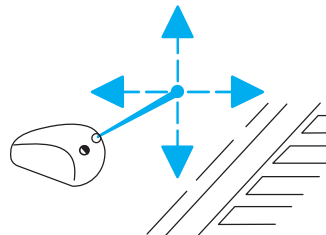

Mantenimiento y cuidados

LIQUIDO REFRIGERANTE DEL MOTOR

Control y agregado de líquido refrigerante del motor

Controle el nivel de líquido de enfriamiento en el depósito por lo menos una vez por mes, el nivel debe estar entre la marca **MAX** y **MIN**. Esté seguro de leer y entender las precauciones a tener en cuenta cuando revise su vehículo y que se brindan en esta sección.

Si el líquido de enfriamiento del motor no se controla durante largo tiempo, el depósito de enfriamiento del motor puede eventualmente estar vacío.

 **Use solamente el líquido de enfriamiento recomendado en las especificaciones de Ford. Diríjase a la sección *Lubricantes y Operaciones de Lubricación* del manual de *Garantía y Mantenimiento* que acompaña a este manual.**

Cuando el motor está frío, agregue una mezcla de líquido de enfriamiento del motor y agua en el correspondiente depósito.

 **No agregue líquido refrigerante del motor ni agua directamente al radiador. Agregue líquido refrigerante de motor o agua, solo en el depósito.**

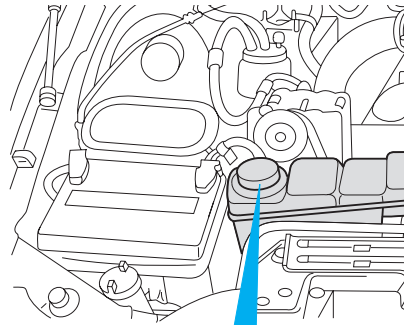

MÁX
COLD FILL
RANGE
MIN

Agregue agua común solamente en una emergencia.

Deberá reemplazar con una mezcla de líquido de enfriamiento y agua destilada tan pronto como sea posible.

La proporción de agua y líquido de enfriamiento y anticorrosivo debe realizarse de acuerdo a la tabla para cada temperatura ambiente mostrada en la sección *Lubricantes y Operaciones de Lubricación* del manual *Garantía y Mantenimiento* que acompaña este manual.

Controle el nivel de líquido de enfriamiento en el depósito en los primeros días de conducción de su vehículo. Si es necesario, agregue la proporción de mezcla de líquido de enfriamiento y agua destilada a fin de que el nivel del líquido llegue a la línea demarcada en el depósito.

Mantenimiento y cuidados

Control y agregado de líquido refrigerante del motor (cont.)

 **Nunca retire la tapa del depósito de líquido de enfriamiento mientras el motor está funcionando o caliente.**

1. Antes de retirar la tapa, detenga el motor y espere que se enfríe.
2. Cuando el motor esté frío, envuelva un paño grueso alrededor de la tapa. Gírela despacio hasta que la presión se haya liberado.
3. Retírese unos pasos mientras se libera la presión.
4. Cuando esté seguro que la presión ha sido liberada, coloque un paño grueso alrededor de la tapa y retírela del depósito.
5. Agregue líquido en las proporciones necesarias, hasta que el nivel alcance la marca **MAX** (lleno).

 **No use alcohol o metanol anticongelante o algún refrigerante del motor mezclado con alcohol o metanol anticongelante.**

 **Siempre deseche de una manera responsable los líquidos automotrices usados. Cumpla con las reglamentaciones y normas para el reciclaje y desecho de líquidos automotrices establecidos en su localidad.**

 **No use aditivos en el sistema de enfriamiento de su vehículo. Esos aditivos pueden dañar el sistema de enfriamiento del motor. El uso de un líquido de enfriamiento inapropiado puede anular la garantía del motor.**



Llenar de líquido de enfriamiento solamente cuando el motor estuviese frío.

Mantenimiento y cuidados

Capacidad de llenado del líquido de enfriamiento

Para averiguar cuánto líquido puede contener el sistema de enfriamiento del vehículo, consulte el cuadro de *Capacidades* en la sección *Datos Técnicos* de este manual.

Haga que su Concesionario Ford revise el sistema de enfriamiento del motor si tiene fugas, en caso que deba añadir más de un litro de líquido de enfriamiento del motor por mes.

 **No mezcle líquidos de enfriamiento de diferente color y distinta especificación.**

Clima invernal riguroso

Si conduce en condiciones climáticas de frío intenso -36°C (menos treinta y seis grados centígrados), es posible que sea necesario aumentar la concentración de líquido de enfriamiento por encima del 50%. Consulte el cuadro situado en la sección *Lubricantes y Operaciones de Lubricación*, en el manual de *Garantía y Mantenimiento* que acompaña a este manual, para asegurarse que la concentración de líquido de enfriamiento no se congele a las temperaturas a las que manejará el vehículo durante los meses de invierno.

 **Nunca aumente la concentración de líquido de enfriamiento del motor por encima del 60%.**

 **En condiciones climáticas no extremas, ponga en el vehículo durante todo el año una mezcla de líquido de enfriamiento y agua según la indicación del cuadro referido.**

Mantenimiento y cuidados

LIQUIDO PARA LA DIRECCION HIDRAULICA

Control y agregado de líquido de la dirección hidráulica

Controle el nivel de fluido de la dirección hidráulica por lo menos dos veces al año. Utilice sólo fluido recomendado.

1. Arranque el motor y déjelo funcionar hasta que alcance la temperatura normal del motor (el indicador de temperatura deberá estar cerca del centro de la banda **NORMAL**).
2. Mientras el motor funciona en marcha lenta, gire la dirección a la derecha y a la izquierda varias veces.
3. Detenga el motor.
4. Verifique el nivel de fluido en el depósito. Este debe estar entre **MAX** y **MIN**. No agregue fluido por encima del **MAX**.
5. Si el líquido está por debajo de la marca inferior **MIN**, agregue el fluido especificado hasta llegar a la marca superior **MAX**.

 Use solamente el líquido para la dirección hidráulica recomendado en las especificaciones de Ford. Diríjase a la sección *Lubricantes y Operaciones de Lubricación* del manual de *Garantía y Mantenimiento* que acompaña a este manual.

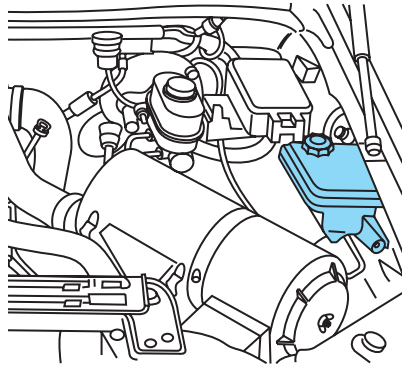

Mantenimiento y cuidados

FILTRO DE AIRE

Limpieza y reemplazo del filtro de aire

El filtro de aire es un elemento muy importante para la vida útil del motor. Por tal motivo, se le debe prestar especial atención, respetando los servicios recomendados en la Planilla de Mantenimiento preventivo.

La limpieza de la carcasa del filtro de aire debe ser realizada por aspirado y no por soplado de aire a presión, evitándose de esa manera la transferencia de partículas a zonas de aire filtrado que puedan ingresar al motor.

En el filtro de aire, el reemplazo de su elemento filtrante es sencillo, y debe realizarse toda vez que se suponga excedida su capacidad o cuando el período de mantenimiento lo aconseje.

Luego de inspeccionar, limpiar o reemplazar el elemento del filtro de aire, se deberá comprobar el efectivo enganche de los broches de retención de la tapa del filtro y su correcto cierre, para que brinde total hermeticidad al conjunto.

Mantenimiento y cuidados

LIQUIDO DE LA TRANSMISION

Control y llenado de líquido de la transmisión manual

1. Limpie el tapón de la boca de llenado.
2. Retire el tapón de la boca de llenado y verifique el nivel del lubricante.
3. El nivel de líquido deberá estar al ras del borde inferior del agujero del tapón de llenado.
4. Agregue suficiente líquido a través de la boca de llenado hasta que el nivel del líquido llegue al ras del agujero de este tapón.
5. Coloque y apriete el tapón de llenado.

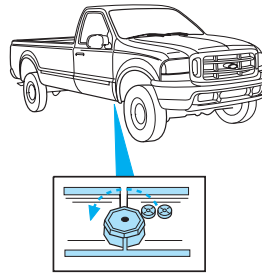

Para el vaciado del aceite de caja se deberá utilizar el tapón inferior.

 **Use solamente el lubricante recomendado en las especificaciones de Ford. Diríjase a la sección *Lubricantes y Operaciones de Lubricación*, del manual de *Garantía y Mantenimiento* que acompaña a este manual.**

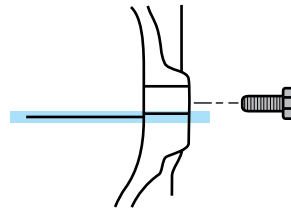

Mantenimiento y cuidados

Control y llenado del lubricante de la caja de transferencia (4x4)

1. Limpie el tapón de la boca de llenado.
2. Retire el tapón de la boca de llenado y verifique el nivel del lubricante.
3. Agregue suficiente líquido a través de la boca de llenado hasta completar la cantidad especificada. Coloque el tapón y apriételo al valor correspondiente.



Use solamente el lubricante recomendado en las especificaciones de Ford. Diríjase a la sección *Lubricantes y Operaciones de Lubricación*, del manual de *Garantía y Mantenimiento* que acompaña a este manual.

CARDANES, JUNTAS UNIVERSALES Y HORQUILLAS DESLIZANTES

Las juntas universales provistas con su vehículo no requieren lubricación. Si necesita cambiarlas y lo hace por otras que tengan engrasadores (alemites), deberá lubricarlas en forma periódica.

Control del lubricante del diferencial

Si bien el lubricante del eje trasero no debe reemplazarse por el Programa de Mantenimiento, es conveniente revisarlo para controlar su nivel y comprobar que no se encuentre contaminado, sobre todo cuando el vehículo ha transitado por caminos con barro y agua profunda.

Capacidad de llenado del lubricante de la transmisión

Para averiguar cuanto lubricante contiene el sistema de transmisión del vehículo, consulte el cuadro de *Capacidades* en la sección *Datos Técnicos* de este manual.

Mantenimiento y cuidados

FILTRO SEPARADOR DE AGUA EN COMBUSTIBLE

Cuando la luz de advertencia de agua en combustible  se enciende, indica la existencia de agua en el reservorio del filtro de combustible/separador de agua, desagote el reservorio del filtro de combustible como se indica a continuación:

- **Motor 200CV**

1. Apague en motor;
2. Levante el capó;
3. Con un destornillador, afloje el tornillo de purga (1), ubicado en la parte superior del filtro;
4. Afloje el drenaje (2), localizado en la parte inferior del filtro para que fluya el agua existente en su interior, coloque un recipiente debajo del mismo;
5. Deje salir el combustible hasta que comience a hacerlo libre de agua por el drenaje (2);
6. Cierre el drenaje (2);
7. Libere el émbolo de la bomba de purga (3), girándolo en sentido anti-horario, aproximadamente una vuelta;
8. Bombee el émbolo de purga (3) hasta que el combustible fluya libre de burbujas por el tornillo de purga (1);

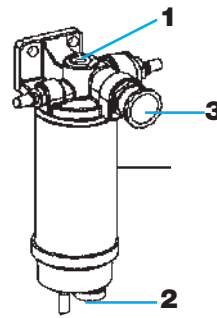

Mantenimiento y cuidados

9. Ajuste el tornillo de purga (1), y bombee nuevamente el émbolo (3) hasta que el mismo presente resistencia;
10. De arranque al motor (no mas de 7 segundos);
11. Bombee nuevamente el émbolo (3) hasta que el mismo presente resistencia, cerrándolo a continuación;
12. De arranque nuevamente al motor (no mas de 7 segundos), en intervalos de 10 segundos, hasta que el motor entre en funcionamiento;
13. Deje en funcionamiento el motor, por lo menos un minuto para eliminar todo el aire del sistema.

- **Motor 120CV**

1. Afloje el tapón inferior de drenaje y deje salir el agua, hasta que el combustible fluya libre de agua.

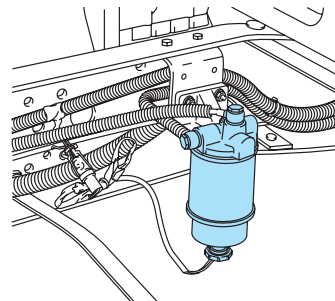

Mantenimiento y cuidados

PROCEDIMIENTO PARA PARTIDA POR FALTA DE COMBUSTIBLE

En caso que el motor se detenga por falta de combustible, efectúe la purga del mismo como se indica a continuación:

• *Motor 200CV*

1. Reponga el combustible en el tanque;
2. Libere el émbolo de la bomba de purga (3), girándolo en sentido anti-horario, aproximadamente una vuelta;
3. Con un destornillador, afloje el tornillo de purga (1), ubicado en la parte superior del filtro;
4. Bombee el émbolo de purga (3) hasta que el combustible fluya libre de burbujas por el tornillo de purga (1);
5. Ajuste el tornillo de purga (1), y bombee nuevamente el émbolo (3) hasta que el mismo presente resistencia;
6. De arranque al motor (no mas de 7 segundos);
7. Bombee nuevamente el émbolo (3) hasta que el mismo presente resistencia, cerrándolo a continuación;

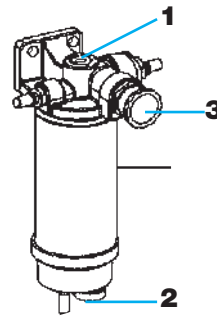

Mantenimiento y cuidados

8. De arranque nuevamente al motor (no mas de 7 segundos), en intervalos de 10 segundos, hasta que el motor entre en funcionamiento;
9. Deje en funcionamiento el motor, por lo menos un minuto para eliminar todo el aire del sistema.

- **Motor 120CV**

1. Reponga el combustible
2. De arranque al motor (no mas de 7 segundos), en intervalos de 10 segundos, hasta que el motor entre en funcionamiento;
3. Deje en funcionamiento el motor, por lo menos un minuto para eliminar todo el aire del sistema.

Mantenimiento y cuidados

BATERÍA

La batería de su vehículo es de libre mantenimiento (no requiere adición de agua). Para que la batería opere correctamente, mantenga la parte superior de la misma limpia y seca, asegurándose que los cables estén firmemente conectados a los terminales de la batería.

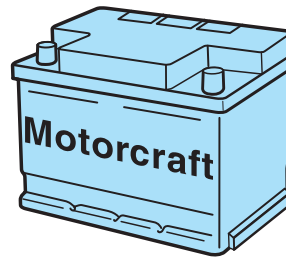

! La batería de su vehículo fue diseñada de acuerdo con las especificaciones originales de fábrica. No se recomienda la adición de equipamientos eléctricos que sobrecarguen el sistema de su vehículo.

! Normalmente las baterías producen gases explosivos que pueden causar heridas. Por ello, no aproxime a la batería llamas, chispas o elementos encendidos. Al trabajar próximo a una batería, proteja siempre el rostro y los ojos. Provea siempre ventilación adecuada.

! El contacto con los componentes internos de la batería puede causar serios daños a la salud.

Mantenimiento y cuidados

Riesgos de contacto con la solución ácida y el plomo de la batería



La solución ácida y el plomo contenidos en la batería, si son desechados en la naturaleza de forma incorrecta, pueden contaminar el suelo, el subsuelo y las aguas, así como causar daños a la salud del ser humano.



En caso de contacto accidental en los ojos o la piel, lavar inmediatamente con abundante agua corriente y requerir orientación médica.

Si hubiese alguna señal de corrosión sobre la batería o los terminales, remueva los cables de los terminales (bornes) y limpie con un cepillo de acero. El ácido puede ser neutralizado químicamente con una solución de bicarbonato de sodio y agua. Instale nuevamente los cables después de haberlos limpiado y aplique una pequeña cantidad de grasa en la parte superior de cada terminal de la batería para evitar de nuevo el proceso de corrosión.



Mantenga las baterías lejos del alcance de los niños. Las baterías contienen ácido sulfúrico. Evite el contacto con la piel, los ojos y la ropa. Proteja sus ojos cuando estuviere trabajando próximo a una batería contra posibles salpicaduras de la solución ácida. En caso de contacto de ácido con la piel o los ojos, lave inmediatamente con agua por un mínimo de 15 minutos y obtenga luego asistencia médica. Si el ácido fue ingerido, llame de inmediato a un médico.

Mantenimiento y cuidados

ESCOBILLAS DEL LIMPIAPARABRISAS

Verifique las escobillas del limpiaparabrisas por lo menos dos veces al año o cuando usted note que no limpian el parabrisas en forma efectiva.

Sustancias como la savia de las plantas y algunos tratamientos con ceras calientes utilizados por algunos servicios de lavado automático, reducen la vida y la efectividad de las escobillas limpiaparabrisas notoriamente.

Una práctica recomendable es reemplazar las escobillas del limpiaparabrisas anualmente, cuando comienza el invierno.

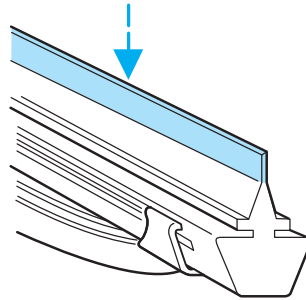

Verificando las escobillas limpiaparabrisas

Si las escobillas limpiaparabrisas no limpian el cristal correctamente, limpie el parabrisas y las escobillas utilizando líquido limpiaparabrisas sin diluir o algún detergente suave.

Enjuague todo perfectamente con agua limpia. Para evitar dañar las escobillas no utilice nafta, gasoil, queosén, disolventes para pintura, alcohol o cualquier otro tipo de solvente.

 **En días de lluvia las escobillas desgastadas de los limpiaparabrisas pueden disminuir la visibilidad y causar accidentes.**

Mantenimiento y cuidados

Cambio de las escobillas limpiaparabrisas

Cuando reemplace las escobillas limpiaparabrisas utilice siempre una escobilla Motorcraft o de calidad equivalente.

Para reemplazar las escobillas:

1. Tire del brazo portaescobillas alejándolo del parabrisas hasta que se traben en la posición de servicio.
2. Gire la escobilla hasta que forme un ángulo con el brazo. Presione el botón localizador manualmente para destrabar la escobilla, y tire de la misma hacia abajo y hacia el parabrisas para retirarla del brazo.
3. Ubique la nueva escobilla contra el brazo y presione hasta que quede en posición y se escuche un "click" indicador que está bien asegurada con el sistema de retención.

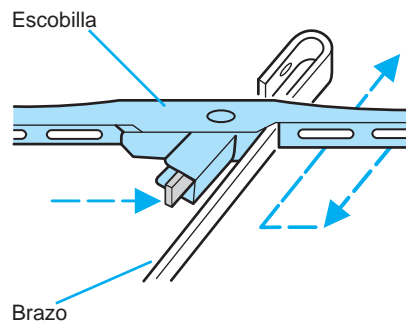
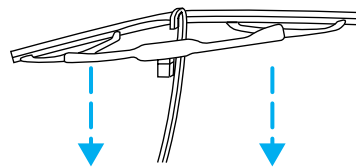
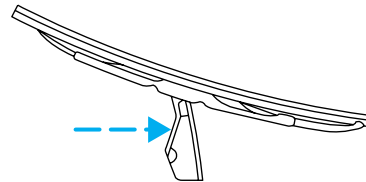

! En el empleo normal del limpiaparabrisas, y en general de todos los accesorios, es recomendable apagar los accesorios desde sus comandos antes de girar la llave de encendido a la posición LOCK. De esta manera se evita una posible sobrecarga sobre la llave o los circuitos.

Mantenimiento y cuidados

NEUMÁTICOS

Para su seguridad

Al cargar combustible, siempre se debe verificar la presión de los neumáticos, considerando que los mismos deben de estar fríos (tener en cuenta también la rueda de auxilio). La presión de inflado correcta de los mismos se encontrará en la sección *Datos técnicos*.

Al transportar cargas pesadas y circular a altas velocidades, es muy importante que la presión de inflado de los neumáticos sea la correcta. El uso prolongado en esas condiciones aumenta considerablemente la temperatura del neumático, lo que incrementa considerablemente su presión. Por ello, nunca disminuya la presión de neumáticos en esa condición ya que estará muy por encima de lo normal.

Una presión demasiado baja de los neumáticos reduce la estabilidad del vehículo, aumenta la resistencia de rodamiento, provoca sobrecalentamiento del neumático, acelera el desgaste de los mismos y pueden producir daños que pueden ocasionar accidentes.

Neumáticos con presión por encima de la recomendada perjudican el confort, pues aumentan en lugar de reducir los efectos de pisos irregulares. Además de eso, son más susceptibles a daños provocados por impactos en superficies irregulares de rodaje.

Mantenimiento y cuidados

Si tiene que conducir sobre bordes o cordones bajos de veredas, hágalo a baja velocidad y si es posible, crúcelos en ángulo recto. Se debe evitar conducir sobre obstáculos altos y con bordes agudos. Al estacionar el vehículo, no permita que los neumáticos rocen lateralmente los bordes.

Controlar periódicamente la superficie de la banda de rodamiento para ver si presentan cortes, cuerpos extraños o desgaste irregular. El desgaste irregular de los neumáticos indica mala alineación de las ruedas.

El límite mínimo previsto por la Ley para la profundidad del dibujo de la banda de rodamiento es de 1,6 mm. No obstante, no se debe ignorar que la performance del neumático y su seguridad, comienzan a disminuir cuando el perfil del dibujo alcanza los 3 mm. Cuanto menos profundo sea el dibujo, mayor será el riesgo de patinar sobre calzadas mojadas.

Una buena forma de conducir contribuye a un menor desgaste de los neumáticos. Por lo tanto, es necesario evitar frenadas bruscas, fuertes aceleraciones al poner en movimiento el vehículo, choques contra calzadas, pozos y uso prolongado en carreteras accidentadas.

Sin embargo, el factor más importante para una larga vida de los neumáticos es mantener la presión de inflado en los valores recomendados.

 Su vehículo F100 está equipado con neumáticos radiales. Nunca efectúe una rotación cruzada con ellos. Existen neumáticos radiales que lo admiten, pero antes, consulte con su Concesionario Ford.

Evite atravesar obstáculos puntiagudos. Al estacionar el vehículo no roce el área lateral del neumático con el cordón de la vereda.

Inspeccione regularmente las paredes laterales de los neumáticos en cuanto a indicios de deformación, daños o cortes. Los neumáticos en estas condiciones deben ser sustituidos.

 La conducción con neumáticos dañados o gastados es muy riesgosa, por lo que debe ser evitada. El mismo caso se presenta cuando los neumáticos no tienen la presión indicada.

Mantenimiento y cuidados

Información sobre los grados de calidad de los neumáticos

Los vehículos nuevos están equipados con neumáticos que tienen grabado sobre su lateral el Grado de Clasificación del Neumático.

El grado de clasificación se aplica a neumáticos nuevos para uso en vehículos de pasajeros.

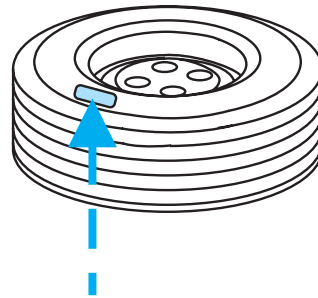

Ejemplo:
Treadware 350 Traction A
Temperature B

Duración de la banda de rodamiento

El grado de duración de la banda de rodamiento es un rango comparativo de desgaste de un neumático versus otro patrón cuando se lo ensaya en una pista de control en los Estados Unidos. Por ejemplo, un neumático grado 150 durará un **50% MAS** que un neumático patrón o con banda de rodamiento patrón.

El rendimiento relativo de un neumático depende de las condiciones particulares en que cada uno lo usa y, por lo tanto, la duración puede diferir sensiblemente de lo normal en función de los hábitos de manejo de cada uno, hábitos de servicio y cuidados, diferencias en el tipo de carreteras y diferencias climáticas.

Tracción AA, A, B y C (Traction)

Los grados de tracción, del mejor al peor, son AA, A, B y C, y representan la capacidad del neumático de frenar sobre pavimento mojado, medido de acuerdo a un procedimiento de ensayo sobre una combinación de tramos de calzada de asfalto y concreto. Un neumático clasificado como C tiene poco rendimiento de acuerdo a este ensayo.

⚠ El grado de tracción asignado a un neumático está basado en los ensayos de frenado (en línea recta) y tracción y no incluye ensayos de deriva o derrape o giros en curvas pronunciadas.

Mantenimiento y cuidados

Temperatura A, B y C (Temperature)

Los grados por temperatura son A (el más alto), B y C, y representan la resistencia de un neumático a generar calor y a su capacidad para disiparlo, cuando se lo ensaya bajo condiciones controladas en una sala de laboratorio sobre una específica pista rodante de ensayo.

Temperaturas elevadas y sostenidas pueden causar una degeneración en el material del neumático y reducir su vida y, además, el exceso de temperatura en un neumático puede conducir a una falla repentina del mismo.



El grado de temperatura de un neumático está establecido para ese neumático, siempre y cuando esté inflado a la presión recomendada y sin sobrecargas.

Excesiva velocidad, falta de presión o sobrecargas, ya sea en forma aislada o en combinación, pueden conducir al sobrecalentamiento de los neumáticos y una posible falla brusca de los mismos.

Servicio para sus neumáticos

Revisando la presión de los neumáticos:

- Utilice un manómetro preciso para neumáticos.
- Verifique la presión de los neumáticos cuando los mismos están fríos, después que su vehículo estuvo estacionado por lo menos por una hora o que haya recorrido como máximo una distancia de 2 kilómetros (20 cuadras)
- Infle sus neumáticos a la presión recomendada según las tablas de Presión de Inflado de Neumáticos.



Los neumáticos inflados a una presión incorrecta pueden afectar la conducción y maniobrabilidad de su vehículo, y fallar en forma brusca con la consiguiente pérdida total del control de su unidad.

Picos de inflado (válvulas)

Mantenga las tapas de los picos de inflado siempre firmemente ajustadas para evitar que se introduzcan partículas en la válvula. Al inflar los neumáticos verifique que los picos de inflado no tengan pérdidas (reconocidas por un silbido característico).

Mantenimiento y cuidados

Rotación de los neumáticos

Debido a las diferentes solicitaciones a las que son sometidos los neumáticos del vehículo, frecuentemente se desgastan de manera diferente. Para garantizar que los neumáticos se desgasten por igual y duren más, realice la rotación de los mismos conforme lo indicado en el Manual de Garantía y Mantenimiento, Plan de Mantenimiento Preventivo. Si hubiese desgaste desigual de los neumáticos, verifique la alineación de la dirección.

- Rotación de cuatro ruedas con neumáticos radiales
- Para otros tipos de neumáticos, consulte con su Concesionario Ford.

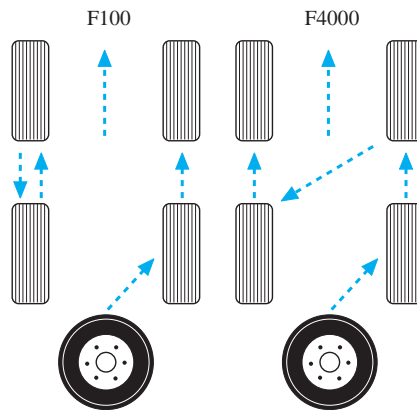
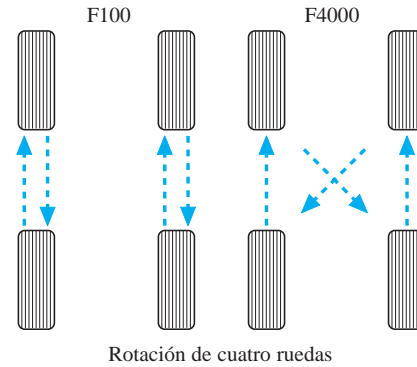

Mantenimiento y cuidados

Reemplazo de los neumáticos

Reemplace los neumáticos cuando la banda de desgaste fuese visible en la banda de rodadura del neumático.

 **El no cumplimiento de estas precauciones podrá afectar adversamente la estabilidad del vehículo.**

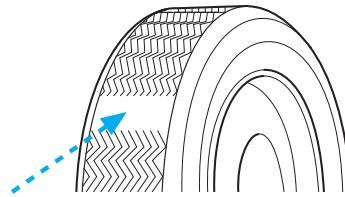

Neumáticos mayores o menores que los originales del vehículo también afectan la indicación del velocímetro.

Si el neumático de auxilio ha sido usado ocasionalmente con esa finalidad, es posible utilizarlo como un neumático nuevo cuando sea necesario cambiar un par de ellos y con la económica acción de adquirir un solo neumático.

Mantenimiento y cuidados

Uso de neumáticos y cadenas para nieve



Manejar demasiado rápido en estas condiciones (con cadenas para nieve o hielo) trae aparejado la posibilidad de perder el control del vehículo. Manejar a altas velocidades durante largos períodos puede dañar los componentes del vehículo.



Los neumáticos para la nieve deben ser del mismo tamaño y clase que los originalmente provistos en su vehículo.

Los neumáticos instalados en su vehículo tienen banda de rodamiento todo terreno, para proveer tracción en lluvia y en nieve. Sin embargo, en algunos climas, usted debe usar neumáticos específicos para nieve y cadenas. Si usted necesita usar neumáticos para nieve y cadenas, debe instalar llantas de acero del mismo tamaño y especificaciones que las originalmente instaladas.

Recomendaciones

Siga estas indicaciones cuando utilice neumáticos para nieve o cadenas:

- Use solamente cadenas SAE Clase S.
- Instale las cadenas en forma segura, verificando que éstas no rocen ningún cableado, tubos de freno o líneas de combustible, sobre todo considerando que las cadenas se expanden por centrifugación cuando se aumenta la velocidad de rotación de las ruedas.
- Conduzca con precaución. Si oye que las cadenas rozan o golpean contra el vehículo, deténgase y vuelva a ajustarlas. Si esto no funciona, retire las cadenas, para evitar daños al vehículo.
- Si es posible, evite circular con el vehículo a plena carga.
- Retire las cadenas de los neumáticos cuando ya no las necesite. No las use en caminos secos o asfaltados.
- Los aisladores de la suspensión (bujes y silent blocks) y los topes de la misma lo ayudarán a impedir daños a su vehículo. No retire estos componentes del vehículo cuando use neumáticos y cadenas para la nieve.
- No use cadenas con llantas de aluminio. Las cadenas pueden deteriorar las llantas.

Mantenimiento y cuidados

SUSTITUCIÓN DE LAS LUCES EXTERIORES

Sustitución de las lámparas exteriores

Verifique frecuentemente el funcionamiento de las siguientes lámparas:

- faros principales;
- luz de freno elevada (F100);
- luces delimitadoras de cabina (F4000);
- luces de freno;
- indicadores de giro;
- luz de la chapa patente;
- luces de posición traseras;
- luces de la marcha atrás.

Verifique los respectivos fusibles antes de cambiar cualquier lámpara.

No retire las lámparas, a menos que sean inmediatamente sustituidas por otras nuevas. Si una lámpara fuese extraída por un largo período, puede haber penetración de suciedad en los portalámparas o casquillos de las lámparas, afectando su funcionamiento.



Tome las lámparas halógenas de los faros principales con cuidado y mantenga las mismas lejos del alcance de niños. Sujete la lámpara solamente por la base plástica y no toque el cristal. La grasitud de la piel de su mano puede causar la rotura de la lámpara cuando se enciendan los faros.

Mantenimiento y cuidados

Luces delanteras alta/baja

Lámpara H4, 55/60 Watt.

1. Asegúrese de que el interruptor de los faros se encuentre en la posición de apagado.
2. Levante el capó, suelte el conector eléctrico de la lámpara y remueva la goma protectora.
3. Suelte la presilla de fijación y retire la lámpara del conjunto.
4. Monte la nueva lámpara, fijando la presilla y revisando el correcto alineamiento de la misma.

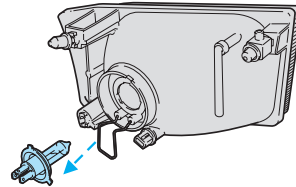
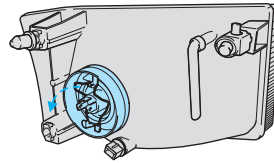

Luces de posición

Lámpara con base de vidrio en cuña, 5 Watt.

1. Suelte el conector eléctrico de la lámpara.
2. Gire el zócalo en sentido horario y retírelo del farol.
3. Remueva la lámpara de la base e instale una nueva realizando el procedimiento en orden inverso.

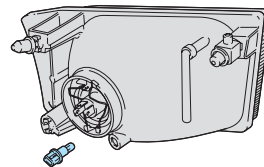

Mantenimiento y cuidados

Luces indicadoras de giro delanteros

Lámpara esférica, 21 Watt.

1. Retire los tornillos de fijación y remueva el conjunto del faro.

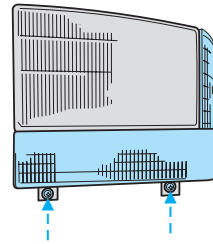

2. Suelte el conector eléctrico de la lámpara.

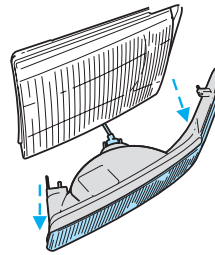

3. Gire el zócalo en sentido antihorario, para removerlo del conjunto.

4. Para remover la lámpara, presiónela levemente y gírela.

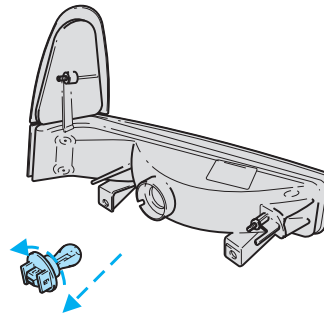

5. Instale la lámpara realizando el procedimiento en orden inverso, observando el correcto alineamiento de las trabas de fijación.

Mantenimiento y cuidados

Luz de freno elevada y compartimiento de carga (sólo F100)

Lámpara con base de vidrio en cuña, 5 Watt.

Para extraer el conjunto de la luz de freno elevada/compartimiento de carga:

1. Extraiga los dos tornillos de la superficie de las lentes;
2. Retire el conjunto de la lámpara;
3. Extraiga del casquillo la lámpara quemada, girándola 45 grados y tirando hacia afuera del conjunto. Sustituya la lámpara.

Para montar el conjunto de la lámpara:

1. Empuje el casquillo de la lámpara en el conjunto y gírela 45 grados;
2. Posicione el conjunto de la lámpara en el vehículo;
3. Monte el conjunto con los dos tornillos.

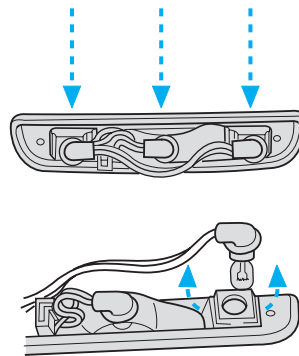

Mantenimiento y cuidados

Luces delimitadoras de cabina (sólo F4000)

Lámpara esférica, 4 Watt.

Para la sustitución de estas luces se deberá seguir el siguiente procedimiento:

1. Remueva el tornillo y la cubierta plástica.
2. Extraiga cuidadosamente la lámpara quemada tirando hacia afuera del casquillo, e instale una nueva.
3. Instale la cubierta plástica presionándola hasta que quede fija en su posición.
4. Coloque nuevamente el tornillo de sujeción.

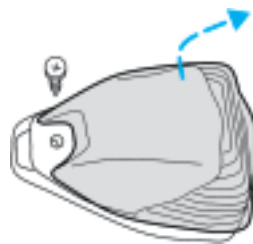

Mantenimiento y cuidados

Luces de posición traseras, luces indicadoras de giro y luz de marcha atrás

• F100

Las lámparas de las luces de posición traseras, luces indicadoras de giro y luz de marcha atrás están ubicadas en el mismo conjunto óptico, una debajo de la otra. Siga las mismas instrucciones para sustituir cualquiera de estas lámparas:

1. Abra el portón trasero para exponer los conjuntos de las luces;
2. Desmunte los dos tornillos del conjunto de las luces de posición traseras;
3. Con cuidado, extraiga el conjunto de las luces de la columna del portón trasero, soltando las dos lengüetas de retención;
4. Gire el casquillo de la lámpara 1/4 de vuelta en sentido antihorario, y retire el conjunto del faro;
5. Tire la lámpara hacia afuera del casquillo y coloque una nueva lámpara realizando el procedimiento descrito, en orden inverso.

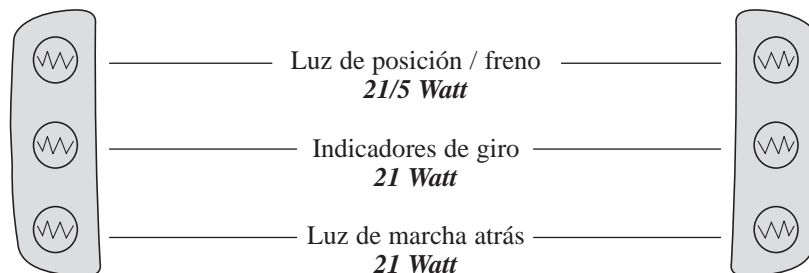
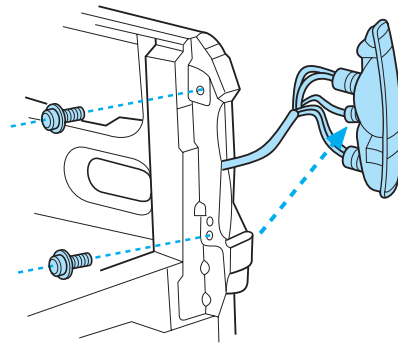

Mantenimiento y cuidados

• F4000

Desmonte los tornillos del conjunto de las luces de posición traseras. Para remover las lámparas, presiónela y gírela en sentido anti-horario.

1. Luz de marcha atrás - 21 Watt
2. Luz indicadora de giro - 21 Watt
3. Luz de posición/freno - 21/5 Watt

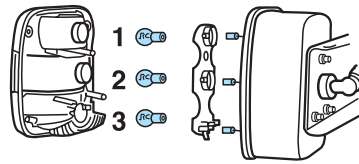

Luces de patente

Lámpara con base de vidrio en cuña, 5 Watt.

Las lámpara de la chapa patente están ubicadas atrás del paragolpes trasero. Para cambiarlas:

1. por detras del paragolpes trasero, localice la lámpara;
2. gire el casquillo de la lámpara en sentido antihorario 1/4 de vuelta, y con cuidado, tire para extraer el mismo del conjunto de la luz.
3. saque la lámpara usada del casquillo y coloque una nueva lámpara;
4. introduzca el casquillo de la lámpara en el conjunto, girándolo en sentido horario.

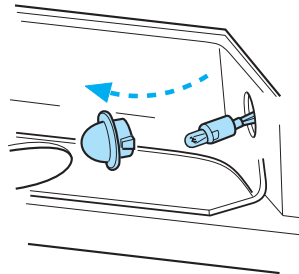



Mantenimiento y cuidados

LIMPIEZA Y CUIDADO DEL VEHÍCULO

Lavado del vehículo

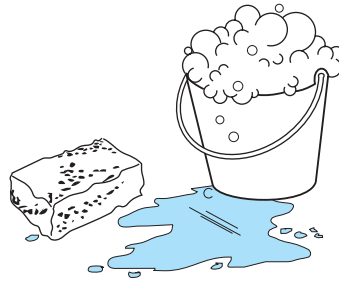
Lave regularmente el vehículo con agua fría o tibia. Nunca utilice detergentes fuertes o jabón. Si el vehículo estuviese muy sucio, utilice un detergente para limpieza de automóviles de buena calidad. Para obtener buenos resultados, use siempre una esponja limpia, guantes de limpieza o dispositivos similares y mucha agua. Para evitar manchas, evite el lavado cuando el capó aún estuviese tibio, inmediatamente después o durante la exposición solar.



 **Al lavar el motor evite mojar en exceso la bomba inyectora.**

Retire los accesorios externos (como la antena), y rebata los espejos retrovisores externos antes de entrar en un lavadero automático. Si fuese a encerrar el vehículo en un lavadero comercial, recomendamos la limpieza de las escobillas del limpiaparabrisas y el parabrisas, de acuerdo a lo descrito en *Escobillas del limpiaparabrisas*.

Después del lavado, aplique el freno varias veces con el vehículo en movimiento para secarlo.

Mantenimiento y cuidados

Lustrado del vehículo

Encere solamente cuando al lavarlo no se formen más gotas de agua en la superficie. Esto puede ser efectuado cada tres o cuatro meses, dependiendo de las condiciones de operación del vehículo.

Utilice solamente ceras naturales o ceras sintéticas de calidad reconocida. Utilice un fluido para limpieza o alcohol con un paño limpio para remover insectos o alquitrán antes de encerar el vehículo. Utilice removedor para limpiar puntos de alquitrán.

Limpieza de las ruedas

Lave con el mismo detergente utilizado para la parte externa del vehículo. No utilice limpiadores de ruedas a base de ácidos o alcohol, viruta de acero, combustible o detergentes fuertes. Nunca utilice abrasivos que puedan dañar el recubrimiento de las llantas. Utilice un removedor para retirar manchas de grasa y de alquitrán.

Limpieza del motor

Los motores son más eficientes cuando están limpios, pues la acumulación de grasa y de suciedad mantienen el motor más caliente que lo normal. Cuando lave el motor:

- no rocíe con agua fría para evitar rajaduras en el bloque del motor u otros componentes, cuando éste esté caliente;
- nunca lave o enjuague el motor cuando el mismo estuviese funcionando. El agua en el motor en funcionamiento puede causar daños internos que no cubrirá la garantía.

Limpieza de las piezas plásticas externas

Utilice un limpiador de vinilo para su limpieza. Limpie con removedor si fuese necesario. No limpie las piezas plásticas con solventes o diluyentes de tinta, solventes o limpiadores a base de petróleo.

Limpieza de las luces exteriores

Lave con el mismo detergente utilizado para las partes externas del vehículo. Utilice limpiacristales o removedor, si fuese necesario.

Para evitar rayas en las lentes, no utilice toalla de papel seca, disolventes químicos o limpiadores abrasivos.

Mantenimiento y cuidados

Limpieza de las escobillas de los limpiaparabrisas y del parabrisas

Si las escobillas de los limpiaparabrisas no limpian adecuadamente, limpie el elemento de goma de las escobillas con detergente neutro. Para evitar daños a las escobillas, no utilice combustible, querosén o disolvente de tinta.

Si el limpiaparabrisas aún no limpia adecuadamente, esto puede ser causado por sustancias en el parabrisas, tales como savia de árboles y algunos tratamientos de cera caliente utilizados por los lavaderos automáticos. Limpie la parte exterior del parabrisas con un limpiador no abrasivo. Enjuague completamente con agua limpia. No utilice limpiadores abrasivos en los cristales, pues los mismos pueden causar rayaduras. El parabrisas estará limpio si no se forman gotas de agua cuando se efectúa el enjuague del mismo. El parabrisas y las escobillas deben ser limpiados regularmente y las escobillas o elementos de goma sustituidos cuando estuviesen desgastados.

Limpieza del tablero de instrumentos

Limpie con un paño húmedo. Use una solución de detergente doméstico neutro y agua, si fuese necesario. Evite otros tipos de limpiadores o barnices.

Limpieza del tapizado

Remueva el polvo o la suciedad suelta con un plumero o un aspirador de polvo. Remueva inmediatamente las manchas recientes. No utilice limpiadores domésticos o de cristales. Esos agentes pueden manchar y decolorar el tejido. Use una solución de detergente doméstico neutro y agua, si fuese necesario.

Limpieza y mantenimiento de los cinturones de seguridad

Limpie los cinturones de seguridad con una solución de jabón neutro recomendada para la limpieza del tapizado o alfombras. No decolore o tiña los cinturones, pues esto puede debilitar la textura del cinturón.

Verifique periódicamente el sistema de los cinturones de seguridad, para asegurarse de que no haya pliegues, desgastes o cortes. Si el vehículo sufrió un accidente, consulte *Limpieza de los cinturones de seguridad*, en la sección *Asientos y sistemas de seguridad*.

Datos técnicos

CAPACIDADES DE LLENADO (litros)		
Fluido		Capacidad
Eje Trasero (1)		3,2 L
Eje delantero 4x4		2,8 L
Caja de transferencia 4x4		1,9 L
Fluido para Freno		Completar hasta la marca MAX.
Fluido para embrague		Completar hasta la marca MAX.
Líquido de enfriamiento	3,9 L Cummins 200 CV	16,0 L
	3,9 L Cummins 120 CV	19,0 L
Aceite del Motor (con cambio del filtro)	3,9 L Cummins 200 CV	8 L
	3,9 L Cummins 120 CV	11,5 L
Depósito de combustible	F100	110 L
	F4000	150 L
Fluido para dirección hidráulica		Llene hasta la marca en el depósito
Fluido para transmisión		3,2 L
Fluido para lavaparabrisas		4,0 L
Gas refrigerante del aire acondicionado (R134a)		1,140 kg (aprox.)

(1) Adicione 140 cm³ de modificador de fricción, que cumpla con la especificación Ford EST-M2C118-A para el abastecimiento completo del eje autoblocante (si está equipado).

Datos técnicos

Datos de los Motores		
Motores	3,9 L CUMMINS 200 CV	3,9 L CUMMINS 120 CV
Localización/posición	Delantero / Longitudinal	
Ciclo/tiempos	Diesel/4	
Número y disposición de los cilindros	4 en línea	
Diámetro de cilindros mm	102,0	
Carrera de los pistones mm	120,0	
Relación de compresión	17,3:1	18:1
Cilindrada cm ³	3.900	3.920
Potencia Neta del motor CV rev/min	200 2900	120 2800
Par Motor Máximo Nm rev/min	550 1500	440 1500
Combustible	Gasoiil 55	
Sistema de alimentación	Common Rail	Bomba inyección rotativa
Bomba de combustible	Bosch CP3	Bosch VE
Sistema de encendido	Encendido por compresión	
Orden de encendido	1-3-2-4	1-3-4-2

Datos técnicos

Suspensión F100	
Delantera 4x2	Tipo "Twin I Beam" con resortes helicoidales, barra estabilizadora y amortiguadores telescópicos hidráulicos
Delantera 4x4	Eje rígido con resortes helicoidales, barra estabilizadora y amortiguadores telescópicos hidráulicos
Trasera	Tipo "Hotchkiss", de eje rígido, con elásticos semielípticos y amortiguadores telescópicos hidráulicos

Suspensión F4000	
Delantera	Eje rígido con barra estabilizadora y amortiguadores telescópicos hidráulicos presurizados a gas.
Trasera	Eje rígido con barra estabilizadora, amortiguadores telescópicos hidráulicos presurizados a gas y ballestas principales semielípticas de doble fase y auxiliares parabólicas.

Frenos F100 / F4000	
De servicio	Hidráulicos servoasistidos, con dos circuitos independientes. Frenos a disco delanteros y frenos a tambor, con RABS.
Estacionamiento	Mecánico. Actúa sobre los tambores traseros.

Datos técnicos

Dirección F100 / F4000

Tipo	Hidráulica, de bolas recirculantes, mecanismo con brazo y barra de acoplamiento.
------	--

Sistema de carga

Alternador	3,9 L CUMMINS 200 CV	14V	90A
	3,9 L CUMMINS 120 CV	14V	90A
Batería:	3,9 L CUMMINS 200 CV	78 Ah	750 CCA
	3,9 L CUMMINS 120 CV	78 Ah	750 CCA

Embrague

Accionamiento:	Hidráulico
----------------	------------

Aire acondicionado

Gas refrigerante	R134a
Carga	1140 gr

Diferencial 4x2

	Reducción
F100 (motor 120 CV)	4,10:1
F4000 (motor 120 CV)	4,63:1

Diferencial 4x4

	Reducción trasera	Reducción delantera
F100 (motor 200 CV)	3,55:1	3,54:1

Caja de velocidades

Relaciones de transmisión

Tipo	ZF 5S-420
Aplicación	Motor 200 CV y 120 CV
1ª	4,13:1
2ª	2,37:1
3ª	1,42:1
4ª	1,00:1
5ª	0,83:1
Marcha atrás	3,79:1

Datos técnicos

Neumáticos F100					
Dimensiones		Presiones de inflado (lb/pulg ²)			
Medida	Media carga	Carga máxima			
Cabina simple 4x2		Delanteros	Traseros	Delanteros	Traseros
235/85R16		40	40	40	65
265/75R16		35	40	35	50
Cabina simple 4x4		Delanteros	Traseros	Delanteros	Traseros
235/85R16		45	40	50	80
265/75R16		40	40	45	70
Cabina doble		Delanteros	Traseros	Delanteros	Traseros
235/85R16 120/116R		45	40	50	80
265/75R16 123/120R		40	40	45	70

Neumáticos F4000			
Dimensiones		Presiones de inflado (lb/pulg ²)	
		Delanteros	Traseros
7,50 R x 16 (radial con cámara)		75	75

Valores de alineación F100 (4x2)			
Especificaciones de Alineación	Delantero Izquierdo	Delantero Derecho	Total/Tolerancia
Avance	5,0° ± 2,0°	5,0° ± 2,0°	0,0° ± 1,0°
Comba	0,62° ± 1,0°	0,62° ± 1,0°	0,0° ± 1,0°
Convergencia	0,06° ± 0,06°		

Valores de alineación F100 (4x4) y F4000			
Especificaciones de Alineación	Delantero Izquierdo	Delantero Derecho	Total/Tolerancia
Avance	3,5° ± 2,0°	3,5° ± 2,0°	0,0° ± 1,0°
Comba	0,25° ± 1,0°	0,25° ± 1,0°	0,0° ± 1,0°
Convergencia	0,40° ± 0,25°		

Datos técnicos

Pesos (kg) F100 Cabina Simple (200 CV)				
	XL 4x2	XL 4x4	XLT 4x2	XLT 4x4
Peso en orden de marcha	2524	2795	2580	2825
Capacidad de carga	976	1195	920	1165
Peso bruto total (PBT)	3500	3990	3500	3990
Peso bruto total combinado	5500	5500	5500	5500
Carga máx. remolcable (con freno)	1920	1510	1920	1510
	(sin freno)	750	750	750

Pesos (kg) F100 Cabina Doble (200 CV)				
	XL 4x2	XL 4x4	XLT 4x2	XLT 4x4
Peso en orden de marcha	2795	3000	2850	3030
Capacidad de carga	1195	1050	1165	1020
Peso bruto total (PBT)	3990	4050	3990	4050
Peso bruto total combinado	5500	5500	5500	5500
Carga máx. remolcable (con freno)	1510	1450	1510	1450
	(sin freno)	750	750	750

Datos técnicos

Pesos (kg)	F100 (120 CV)		F4000 (120 CV)
	CS 4x2	CD 4x2	HD 4x2
Peso en orden de marcha	2390	2600	2820
Capacidad de carga	2100	1820	3980
Peso bruto total (PBT)	4490	4420	6800
Peso bruto total combinado	5700	5700	10400

CS: Cabina Simple
 CD: Cabina Doble
 HD: Heavy Duty

Datos técnicos

DIMENSIONES DEL VEHÍCULO					
Dimensiones (mm)	F100				F4000
	Cabina simple		Cabina doble		
	4x2	4x4	4x2	4x4	
Altura Total (1)	1935	2004	1950	2027	2031
Trocha (2)	delantera	1736	1736	1736	1736
	trasera	1729	1729	1729	1729
Ancho Total (3)	2050	2050	2031	2031	2210
Distancia entre ejes (4)	3068	3479	3968	3968	4181
Largo Total (5)	5345	5756	6243	6243	6341

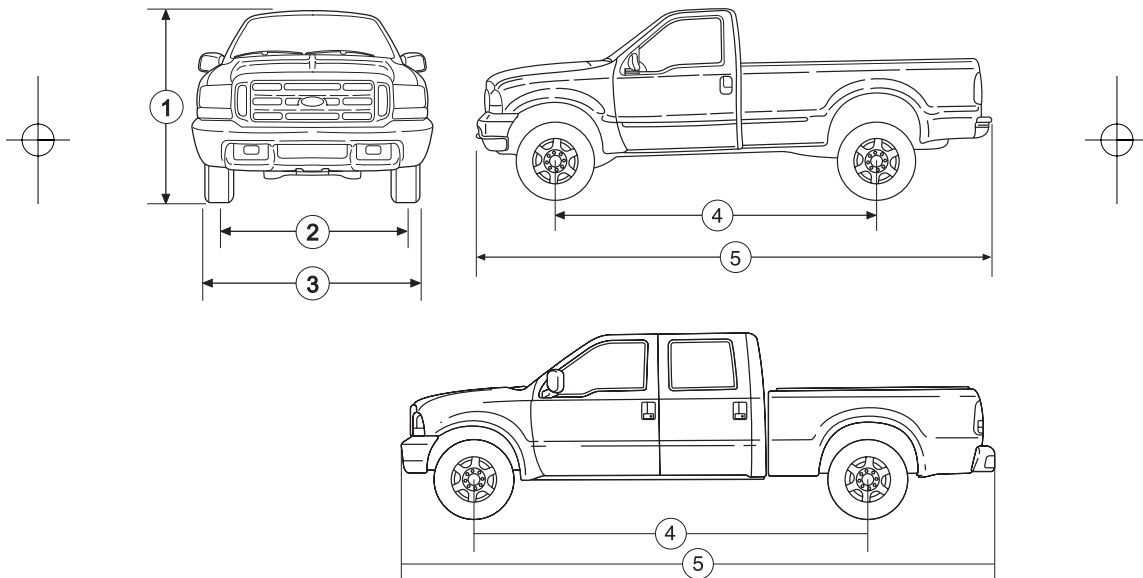

Datos técnicos

IDENTIFICACIÓN DEL VEHÍCULO

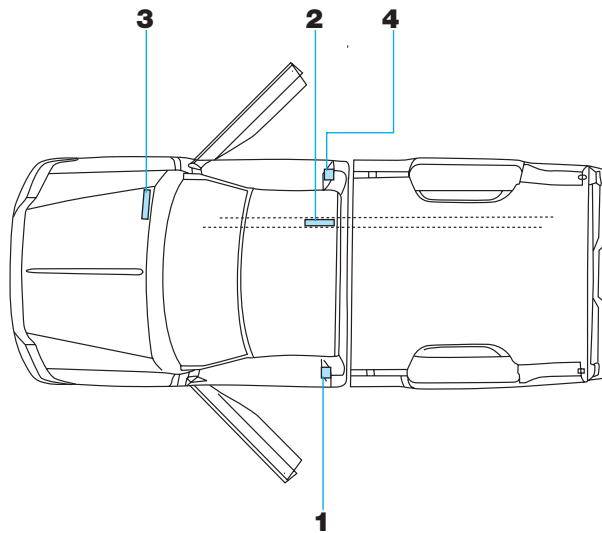

Número de identificación del vehículo (VIN)

El código de identificación (VIN), compuesto por 17 caracteres alfanuméricos se encuentra:

- inscripto en la placa de identificación del vehículo, localizada en el pilar "B", lado izquierdo (1).
- grabado en el larguero del chasis, lado derecho del vehículo, localizado a la altura del asiento del acompañante (2).

Número de serie (VIS)

Este número está grabado por ataque químico en todos los cristales de ventanilla, y está compuesto por 8 caracteres alfanuméricos.

Además, se encuentra en etiquetas adhesivas ubicadas en los siguientes lugares:

- compartimento del motor, por encima del calefactor, lado derecho (3).
- pilar "B", lado derecho (4).

Número de serie del motor

El número de motor (los ocho últimos dígitos del número de identificación del vehículo - VIN) está grabado en el bloque de cilindros, según corresponda a cada motor.

Indice

A

Aceite del motor	115
Airbag	52
Ajuste de la posición del volante	29
Apertura del capó	112
Apertura de puertas a distancia	35
Arranque del motor	64
Arranque del motor por medios auxiliares	104
Asientos	43

B

Batería	132
Bocina	31

C

Caja central de distribución eléctrica en el compartimiento motor	93
Caja de fusible en la cabina	90
Cardanes, juntas universales y horquillas deslizantes	127
Carga del vehículo	83
Cinturones de seguridad	45
Cinturones de seguridad en mujeres embarazadas	47
Cinturones de seguridad en niños	47
Compartimiento del motor CUMMINS 3.9 L turbodiesel 120 CV	114
Compartimiento del motor CUMMINS 3.9 L turbodiesel 200 CV	113
Conducción fuera de ruta con un vehículo 4x4	80
Control de conexión del sistema 4x4	29

Control de la intensidad luminosa del tablero	29
Controles del limpia/lavaparabrisas	22
Cuidados con los cinturones de seguridad	50

D

Datos técnicos - Aire acondicionado	156
Datos técnicos - Caja de velocidades	156
Datos técnicos - Capacidades de llenado	153
Datos técnicos - Datos de los motores	154
Datos técnicos - Diferencial	156
Datos técnicos - Dimensiones del vehículo	160
Datos técnicos - Dirección	156
Datos técnicos - Embrague	156
Datos técnicos - Frenos	155
Datos técnicos - Neumáticos	157
Datos técnicos - Pesos	158, 159
Datos técnicos - Sistema de carga	156
Datos técnicos - Suspensión	155
Datos técnicos - Valores de alineación	157
Desmontaje del portón trasero del compartimiento de carga	39
Dirección de potencia	71
Dispositivos de seguridad para niños	58

Indice

E		Luces exteriores21
Eje trasero autoblocante.....71		Luces y avisos sonoros de advertencia.....10
Encendedor de cigarrillos30		Luz de cortesía37
Escobillas del limpiaparabrisas134		
Espejos34		
F		M
Filtro de aire125		Mantenimiento108
Filtro separador de agua en combustible.....128		N
Fluido de embrague119		Neumáticos136
Frenos67		O
Fusibles y relevadores.....89		Odómetro total y parcial19
I		P
Identificación del vehículo161		Portaobjetos.....30
Indicador de carga de batería19		Portavasos y cenicero30
Indicador de presión de aceite del motor20		Posiciones de la llave de encendido28
Indicador de temperatura18		Precauciones cuando trabaja sobre el vehículo.....110
Indicador del nivel de combustible.....17		Procedimiento para partida por falta de combustible130
Indicadores17		
Introducción4		R
L		Remolque84
Levanta cristales eléctricos32		Remolque del vehículo107
Limpieza y cuidado del vehículo150		
Líquido de freno.....118		
Líquido de la transmisión126		
Líquido lavaparabrisas120		
Líquido para la dirección hidráulica .124		
Líquido refrigerante del motor121		
Luces altas21		
Luces de emergencias (balizas)22, 88		
Luces de giro.....21		

Indice

S

Sistema antirrobo pasivo (PATS).....	40
Sistema de control de calefacción y aire acondicionado	25
Sistema de control de calefacción y ventilación	23
Sistema de tracción en las cuatro ruedas	75
Sustitución de las luces exteriores	143
Sustitución de ruedas	96

T

Tablero de instrumentos.....	8
Tacógrafo diario/semanal.....	20
Tacómetro	19
Toma de corriente 12V	31
Traba de seguridad para niños en las puertas traseras	33
Traba eléctrica de puertas	33
Transmisión	72

V

Velocímetro	19
-------------------	----

Información para la estación de servicio

Combustible a utilizar	
Todos los modelos	Gasoil 55 cetano
Capacidad de tanque de combustible	
F100	110 L
F4000	150 L
Capacidad de aceite en cárter (con cambio de filtro)	
Motor 3,9 L CUMMINS 200CV	8 L
Motor 3,9 L CUMMINS 120CV	11,5 L
Presión de neumáticos	
Todos los modelos	Lea la placa de identificación en la puerta del conductor (o en la página 157 de este manual)
Capacidad de líquido de enfriamiento	
Motor 3,9L CUMMINS 200CV	16 L
Motor 3,9L CUMMINS 120CV	19 L
Capacidad de fluido dirección hidráulica	
Todos los modelos	Llene hasta la marca MAX
Capacidad de lubricante de caja de velocidades	
Todos los modelos	3,2 L
Capacidad de lubricante de caja de transferencia 4x4	
Vehículos 4x4	1,9 L
Líquido de freno	
Todos los modelos	Llene hasta la marca MAX (DOT 4)
Líquido de embrague	
Todos los modelos	Llene hasta la marca MAX (DOT 3)
Capacidad de lubricante de eje trasero (1)	
Todos los modelos	3,2 L
Capacidad de lubricante de eje delantero	
Todos los modelos	2,8 L
Líquido de lavaparabrisas	
Todos los modelos	4 L

(1) Adicione 140 cm³ de modificador de fricción, que cumpla con la especificación Ford EST-M2C118-A para el abastecimiento completo del eje autoblocante (si está equipado).

